

出埃及记读经记录(蒋继书)

出埃及记读经记录

出埃及记原文字义是「出走」，本书属灵的意义是「救赎」。

创世记记载的是神对个人的拣选和造就，出埃及记记载神对团体的救赎和团体的事奉，她预表教会的救赎和事奉神。以色列人是预表教会。神必先得看个人，才能得看团体。因此必须先有创世记才有出埃及记。先有亚伯拉罕的信而顺服，继有以撒继承的属基督的丰富，再有雅各肉体的对付（除去旧人，治死魂）。才会有团体（亚伯拉罕的后裔）的救赎和事奉。神要得一个圣洁没有瑕疵的教会，就必需先得基督这个房角石（彼前二6），再从基督得一批像活石的人，通过在基督里的人才能建成灵宫（团体）。这一批像活石的人是经历过魂的救恩（彼前一9），在一切所行的事上是圣洁的（彼前一16）。洁净了自己的魂（彼前一22 照原文译），从心里彼此切实相爱（彼前一22），他们就是被拣选的族类，是有君尊的祭司，是圣洁的国度，是属神的子民（彼前二9），他们活在这世上乃是寄居的，是客旅（彼前二11），神是借他们供应神的生命，宣扬那召你们出黑暗入奇妙光明者的美德（彼前二9，腓二15-16），他们为主耶稣作见证（约十五27），传福音（腓一27），他们又是「趁还有今日，天天彼此相劝」（来三13）「不可停止聚会」（来十25），建立基督的身体（弗四12）达到「新妇自己也预备好了」（启十九7-8），与基督一同作王（启二十四），神应许以色列人的乃是属地的迦南地，神应许教会的是属天的国度。

出埃及记这卷书按自然段可以分成以下几部分：

- 1.一至十九章是出埃及后三个月到达西乃旷野之间发生的事情。
- 2.二十至二十四章是摩西传律法。
- 3.二十五至三十一章是会幕的启示。
- 4.三十二至三十四章是以色列人犯律法、认罪及悔改，包括利未，人的得胜。
- 5.三十五至四十章是会幕的建造和出埃及后第二年正月一日建立会幕的奉献。

第一章

- 1.雅各（就是以色列）全家七十人下埃及，经过了400多年，到了第四代，以色列人生养众多，并且繁茂，极其强盛，满了那地（创十五13-16）。
- 2.到摩西的时代，以色列人只计算能步行的男子约有60万人，增长万倍以上（出十二37），应验了神应许雅各的话「因为我必使你在那里成为大族」（创四十六3），也应验了神对亚伯拉罕的话「你要的确知道，你的后裔必寄居别人的地，又服事那地的人，那地的人要苦待他们四百年」（创十五13）。
- 3.以色列人在埃及作苦工，受辖制，负重担，受苦害。遇磨难的日子（弗六13）。在这四百年中，神没有对以色列人说话，以色列人已经忘记了神。他们拜埃及人的偶像（出三十二4，徒七43，利十八21），

按埃及人的生活、习俗而行（利十八3），以色列人在埃及人辖制下，因作苦工觉得命苦（出一14）。

4.四百年时候满足，神借摩西对以色列人说话（出四30）。

5.神要拯救以色列人，就必须先要预备摩西。

6.收生婆施弗拉（意佳美）普阿（意光辉），保存希伯来男婴的生命，受到神的厚待。她们是敬畏神的人。

男孩是儿子的生命，不是奴仆（加四7），是后嗣。收生婆不照埃及王的吩咐行，因为她们是顺从神不顺从人（徒五29）。

第二章

1.按照埃及王法老的命令，摩西是应该治死的，因看神拣选的恩典，他活了，并且被拯救，成为法老女儿的养子，是由死而生的经历。

2.摩西一生活了120岁（申三十一1），可以分成三个40年：第一个40年，摩西靠自己的肉体认为「我能」，所以他能凭自己力量打死一个埃及人，第二天又劝两个希伯来弟兄。第一个40年是在法老宫中度过的（徒七23）。第二个40年他在旷野为他岳父叶忒罗牧羊40年，他在这40年生了两个儿子（徒七29-30），在这个40年，摩西认识自己的肉体「不能」（出三11，七30）。摩西见法老的时候年80岁（出七7），第三个40年他带领以色列人出埃及，他认识到「神能」，因信而活（来十一28），一个要事奉神的人必须经过这三个阶段。

3.以色列因作苦工就叹息哀求，他们的哀声达于神，神听见他们的哀声就纪念他与亚伯拉罕、以撒、雅各所立的约，神就下来拯救他们（出三7）。神救赎的原则是：人受到撒但的压迫而求神，神就拯救。一个人如果看不见自己是在撒但的权下，看不见自己受的苦，就不会叹息，也就不会哀求神，圣经上告诉我们「凡求告主名的就必得救」（罗十13）。

埃及是预表世界。

法老是预表撒但。

苦工是预表罪中之苦。

摩西是预表基督，被以色列人所弃，转至外邦，得外邦新妇（教会），再拯救以色列人。

第三章

1.神已经在旷野借牧羊预备了摩西40年，在这40年中，摩西已认识自己的肉体，办法是无能的，不能凭自己去拯救以色列人。

神在摩西身上的工作达到了神的旨意，神才能差遣摩西去作神的工，40是试炼的数字。

2.在神的山（何烈山）摩西看见了一个异象，荆棘被火烧着，却没有烧毁，意思是摩西必须经过火的试炼（彼前一6-7，四12）。

荆棘是人犯罪后受咒诅的产物（创三：18），受咒诅的人好似荆棘，必须经过火烧（神的审判），把属肉体的能力、办法、计划、主意，全部烧掉，才能为神所用。

第二节耶和华的使者从荆棘里火焰中向摩西显现。耶和华的使者应该是三一神的第二位，即尚未降世

为人的基督，第四节这位使者又被称为耶和華神。第5节，也称他为神。

神为何曾往荆棘里火焰中呢，荆棘是代表咒诅，神怎能与咒诅在一起呢？加拉太书三章13节「基督既我们成了咒诅（原文）」神为了拯救我们就必需神成为咒诅，「凡挂在木头上都是被咒诅的」。感谢神：他为了拯救以色列人就自己先进入荆棘里火焰中，神为了拯救我们他必须先成为受咒诅的人，并且挂在十字架上担当了咒诅，好赎我们脱离律法的咒诅。

鞋是保护我们的脚不沾地上的污秽，神所在的地是圣的，所以应当把鞋脱下来。我们在神面前是赤露敞开的，当我们碰到神的圣洁时，没有任何东西可以挡住神的圣洁，神的圣洁要除去我们人为的东西，人为的工作；在圣洁光照下，我们是站立不住的。在圣洁的面前我们受审判，我们一切的不洁都要被除去，所以摩西怕见神。

以赛亚书六章6节，当以赛亚看见神的时候，他说「祸哉！我灭亡了，因我是嘴唇不洁的人，又住在嘴唇不洁的民中」，今天我们如果认为我能为神传福音，为神说话，这证明我们还不不懂什么叫作圣洁，我们需要被神带到祂的光中，使我们看见，我们是不洁的人。神才能用我们。圣洁（Holy）这个字，全部圣经中，这里是第一次启示。摩西蒙上脸是证明他在神的面前，在圣洁的光中，不敢面对神的圣洁，神的显现就是要摩西知道，他的一切都是不洁的，在神圣洁的光的审判下，他不能凭自己抛头露面，这样他才能在事奉神的事上，敬畏神。这个功课比雅各学的又深了，雅各认识了自己肉体的败坏和无能，也认识到神的全能，但摩西在这里摸到了神的圣洁，亚伯拉罕，以撒，雅各是和神有交通有联合，但摩西是要带领以色列人事奉神，神要住在以色列人中间，因此必需要摩西先摸神的圣洁，「你们要圣洁，因为我是圣洁的」（彼前一16）。

神告诉摩西，他不只是亚伯拉罕，以撒，雅各的神，他也是摩西父亲的神。摩西没有遇见神以先，是凭自己的肉体、能力、办法活，现在他第一次遇见了神，他才知道以色列人的困苦，已经有一位神，就是他父亲的神看见了，以色列人所发的哀声，神也听见了，现在不再靠摩西自己的能力去拯救以色列人，而是神亲自下来拯救以色列人脱离埃及人的手，神虽然要使用摩西，摩西乃是站在次要的位置，神是第一的。

神拯救以色列人，不只是离开埃及，而是要领他们到美好、宽阔、流奶与蜜之地，神纪念他与亚伯拉罕、以撒、雅各所立的约，这约乃是要将迦南地赐给以色列人。

神为什么对摩西说这么多话，乃是要叫摩西知道，他父亲的神，亚伯拉罕、以撒雅各的神已经看见了以色列人的苦境，也听见了他们的哀声，神下来（预表基督降世），乃是差遣摩西去见法老，并将神的百姓从埃及地领出来。

摩西已经认识自己的肉体，并且说「我是什么人，竟能去见法老，将以色列人从埃及领出来呢？」

十二节神说，我心与你同在，并且把事奉神的山也定规好了。

整个第三章，除了摩西说了三句话，整章都是神在说话，摩西说，「我要过去看这大异象，这荆棘为何没有烧毁呢？」（3节）

摩西说，「我是什么人，竟能去见法老，将以色列人从埃及领出来呢？」（11节）

摩西说，「我到以色列人那里，对他们说，你们祖宗的神打发我到你们这里来，他们若问我说，他叫什么名字？我要对他们说什么呢？」（13节）摩西的三句话都是问话，神都给予答复。摩西的话，说

明摩西的谦卑，不自信，在神前的追求进一步的认识神。

神在三章中启示出，他是自有永有的神，「I AM THAT I AM」，（来十一6，必需信有神的神字就是I AM）。14节「我是（I AM）打发你去以色列人中。过去神向亚伯拉罕、以撒、雅各启示他是全能神。

在第三章中，神向摩西先启示他的圣洁，再启示他是亚伯拉罕的神，以撒的神，雅各的神，又是摩西父亲的神，这里又启示他是昨日、今日以至永远不改变的神，他起首在恩典和应许中，现在仍不改变。现在又启示他的名字是耶和华，意思是，**我是**看见以色列困苦的神，**我又是**听见以色列哀声的神，**我也是**拯救以色列的神，**我也是**必与你摩西同在的神，**我也是**永远存在的。Ever existing one，也是永远不变的。过去、现在（今天），永远都是I AM（我是一切）。

为了增强摩西的信心，神除了启示他的名字，也告诉他，以色列的长老必听摩西的话（18节），神也告诉他，埃及王必不容他们去。埃及王和埃及人及埃及地必须经过神的打击后，他们才会容以色列人离开。这些都可以和我们的经历结合起来。

第四章

因为摩西的软弱和不信：他回答神说「他们必不信我，也不听我的话」，因此神又给摩西三个神迹。这三个神迹既给以色列百姓看又给法老看；神给神迹的目的是要以色列人相信神（约四48，二23，出四5）。

第一个神迹是说到神的权柄，蛇是代表魔鬼，它在神的命令下成为神的仗。

第二个神迹是说到麻疯（表示污秽，罪，利未记十三8）得到洁净，表示罪得到洁净。

第三个神迹是把水盖在旱地上，变成血，这表示神的审判和死。

这三个神迹联在一起意思是要以色列人相信在地上有撒但的权柄压制以色列人神的选民，但神的权柄大过撒但的权柄，神能改变撒但的工作，使它成为神的有用的工具——神的杖。神告诉以色列人要信靠神，不要怕撒但手下的工具——法老和法老的诡计。神能把法老一切的诡计作、变为神的工具。第二个神迹是说以色列人的罪和污秽在神的话中可以被神洁净。第三个神迹是说旱地是从水中出来（创十9），水如果再盖在旱地上表明旱地受到审判，而活物死亡流血。

因此，出埃及记第四章8节，神说「倘或他们不听你的话，也不信头一个神迹，他们必信第二个神迹，这两个神迹若都不信，也不听你的话，你就从河里取些水。倒在旱地上，你从河里取的水必在旱地上变作血」。

这个神迹不能复原。Darby的翻译是「If they will not believe thee, neither hear-ken to the voice of the first sign, that they will believe voice of the other sign」。

神是把第一和第二个神迹放在一起先讲，如果以色列人不相信神，也不信神对罪的洁净，那么他们就将受神的审判（第三个神迹）。10节摩西自己认识自己的不行，但神已经向他启示神必赐他口才，指教他当说的话，摩西信心不够，说「我求你用差遣你所愿意的（13节原文另译）」。因此神向摩西发怒，而拣选摩西的哥哥亚伦作口，和摩西搭配一同作神的工。神而且说，赐给他们两个都有口才，神不勉强人顺服他，神有自己的路来拣选谁。摩西是神用了40年所造就出的器皿，亚伦是没有经过神对付过的，因此亚伦以摩西当作神，摩西以亚伦作口，意思是神的出口是摩西，摩西的出口是亚伦，亚

伦只有口的恩赐，而摩西是认识神的人，不只是恩赐而已，而是超过了恩赐。在经历上，作出口的弟兄有的只是恩赐。有的却是自己有经历再作出口，这两者是很不同的。

24 节，神为什么在住宿的地方想要杀摩西，这是因为「割礼」的原因。摩西现在要去作神的工，也就是与神同工，神是圣洁的神，神作工的人必需受割礼，割礼是割去肉体情欲的（西二11），摩西不应该带肉体去与神同工，神不用属肉体的人去抵挡撒但，因此在摩西未作工作之前，必须有割礼的记号，这就是十字架的工作。意思是摩西从作神的工作开始，就是在十字架的工作下，往前去，摩西从此不能在任何时候离开十字架（林后四11）。

第五章

第1 节是摩西亚伦第一次见法老。

守节：就是守神的一切节期。

走三天的路程乃是了与埃及分别出来（事奉神的人必须和世界分别出来）神使法老的心硬，意思是神任凭法老的心硬（让法老的自由意志去心硬）。

神的拯救工作开始，撒但的抵挡工作也开始。撒但加重以色列人的重担，不许以色列人去事奉耶和华。因此重担使以色列人对神没有信心，对摩西、亚伦发怨言。摩西也向神祷告。撒但工作的特点是「过分」，它工作的目的是叫我们对神失去信心，失去盼望，失去爱。（赛十5 一7，伯三十八2），神的工作乃是为拯救、造就、建造，使我们对神有信心（路二十二31）。

第六章

在撒但的苦待下，以色列人信心软弱，不肯听摩西的话，神再次启示他的名是耶和华。神从前向亚伯拉罕、以撒、雅各显现为全能的神（希伯来文是EL），神没有让他们知道他的名字是耶和华。

耶和华名字的意义是「过去是，现在是，将来也是能自我存在的神」。因此过去他与亚伯拉罕、以撒、雅各所立的约不会废弃，因他既应许必定成就，他不但是全能的神，更是不改变的神，又是从永远到永远的神，因此神再一次向摩西提出，他纪念他立的约，要把迦南地赐给以色列人，故此以色列人必要离开埃及进入迦南地。

因此神说：

- 1.他要作以色列人的神，以色列人要作他的百姓。
- 2.他是救以色列脱离埃及人的重担的神。
- 3.他起誓要领以色列人进入应许的迦南地。

摩西和以色列人都处在神的试验中，他们应当相信、等候、忍耐、顺服。

第六章14至25节是摩西和亚伦的家谱。这个家谱从以色列——利未——哥辖——暗蓝——摩西，正好是四代（创十五16）从埃及出来。

第七章

神对摩西说，他要在埃及地多行神迹奇事，又要伸手重重的刑罚埃及，才能将神的军队，以色列民，

从埃及地领出来，那时连埃及人都要知道他是耶和華。

摩西与法老说话的时候年80岁，亚伦年83岁。（徒七23，30）在法老面前是亚伦手拿杖，摩西吩咐亚伦行事。在法老面前第一个神迹，是杖变蛇。埃及的术士用邪术也可使杖变作蛇，杖在神手里就是神的杖，杖如果在撒但手里就是撒但的杖，撒但的杖是为了对付神的儿女（赛十24-26），杖只是一个工具，杖在希伯来文的意思是树干或树枝，因此，撒但的邪术也可以把杖变作蛇，但亚伦的杖吞了他们的杖。意思是神的杖除灭了撒但的作为。

法老心硬，原文硬是重（HEAVY）的意思，说明法老的心太重不易搬动，不易改变。

第二个神迹是亚伦「把你的杖伸在埃及所有的水以上」神就用神手里的杖击打河水，水就变作血，河里的鱼必死，河也要腥臭（17节）。这里给我们看见有两个杖，一个是在亚伦手中，一个是在神手中，是看不见的，代表神审判的权柄及神的手。水在圣经里是代表生命，血是代表死。埃及行法术的，也用邪术照样而行，撒但是掌死权的（来二14），因此它能带来死亡。第二个神迹是第一个灾（神击打埃及十次，每次都是灾）。

这两个神迹不能改变法老的心。

第八章

耶和華击打河以后满了七天，七是完全的数字，意思是埃及人要经过神完全的审判。第三个神迹是青蛙的灾，青蛙是河水中的污秽（启十六13），这是第二个灾。杖变蛇，河水变血，都是外面的，没有影响到法老的生活，青蛇的灾却要进法老的宫殿和法老的卧房、床榻，上法老的身上。影响到法老的生活，行法术的也用邪术而行，但不能叫青蛙离开。因此法老开始求摩西和亚伦「请你们求耶和華使这青蛙离开我和我的民，我就容百姓去祭祀耶和華」。并且法老要求明天起青蛙就留在河里，这一个灾开始使法老知道，「好叫你知道没有象耶和華-- 我们神的」（10节）。

第四个神迹是虱子的灾，虱子是从尘土而来，是指看地上的污秽，由于青蛙的灾松缓了，法老的心很硬，不肯听摩西亚伦。才有第四个神迹，第三个灾是从河水中来的，第四个神迹是从地上来的，亚伦击打地上的尘土，尘土在埃及遍地变作虱子，虱子要在人和牲畜身上搅扰。虱子的灾，是邪术不能行的，「这是神的手段」（19

节）。

第五个神迹是苍蝇的灾，苍蝇是空中的污秽，以色列人的地被分别出来，没有此灾。苍蝇灾使法老召摩西，亚伦「你们去，在这地祭祀你们的神吧！」（25节）「我容你们去在旷野祭祀耶和華你们的神，只是不要走得很远，求你们为我祈祷」（28节）当成群的苍蝇离开法老和他的臣仆，并他的百姓，一个也没有留下，法老又硬着心不容百姓去。这是第四个灾。

第九章

第六个神迹是牲畜的瘟疫，埃及的牲畜几乎都死了，只是以色列人的牲畜一个都没有死。法老的心仍是固执，这是第五个灾。

第七个神迹人和牲畜身上的疮灾，这个灾直接伤及人和牲畜的皮肉，连埃及行邪术的人身上都有这疮，

但法老的心仍刚硬，这是第六个灾。

第八个神迹冰雹的灾。是第七灾。神先借着摩西告诉法老，神没有除灭法老及埃及人，是特要向法老显明神的大能并要使神的名传遍天下。但法老仍自高，心中刚硬不容以色列人去事奉神。因此，冰雹灾临到，凡是在田间的无论是人、是牲畜、是庄稼都必死。当摩西向天举杖，耶和华就打雷，有雹与火掺杂，树木蔬菜都毁了。法老向摩西、亚伦说「这一次我犯了罪，耶和华是公义的，我和我的百姓是邪恶的，请你们求耶和华，我就容你们去，不再留住你们」（27-28节）。

经过八次神迹，法老心中仍刚硬，不容以色列人去事奉耶和华，因此摩西对法老说：「叫你知道全地都是属耶和华的，至于你和你的臣仆，我知道你们还是不惧怕耶和华神」（29-30节）。

第十章

神告诉摩西为什么要在埃及人身上显许多的神迹，「并要叫你将我向埃及人所作的事和在你们中间所行的神迹，传于你儿子和你的孙子的耳中，好叫你们知道我是耶和华」。神是要借着他所有的作为让神的子民和后代认识他，因此我们应该在一切的环境中看见神的工作，并借着这些工作来认识祂「是」。第九个神迹，蝗虫的灾。冰雹损坏的庄稼被蝗虫吃尽，埃及已经败坏了（7节），这是第八灾。

法老只容许这壮年人去事奉耶和华，不可都去（11节）。

16节当蝗虫吃到埃及达一点青的也没有留下，法老急忙向摩西、亚伦认罪，求神使他脱离这一次的死亡，神应允摩西的祈求，转了极大的西风，把蝗虫吹入红海。法老又不容以色列人去。

第十个神迹，使埃及遍地黑暗，惟有以色列人家中都有亮光，这是第九灾。法老说，你们的羊群要留下，你们的妇人孩子可以同去。摩西说，牲畜连一蹄都不留下，这些牲畜是用以祭祠耶和华。

第十一、十二章

神对摩西说，再有一次的灾临到法老和埃及，然后法老必容他们离去。第十一个神迹，也是第十次灾，击杀埃及人的长子，从坐宝座的法老直到磨子后面的婢女所生的长子，以及一切头生的牲畜，都必死。神为以色列人预备的救赎，乃是借着公羊羔的血，公羊羔的拣选-- 预表基督作我们的救赎。

1.资格：无残疾一岁的公羊羔，绵羊，山羊都可以。

无残疾乃是完美，一岁表示新嫩（赛五十三2 嫩芽），公表示刚强。

2.时间，一月十日取，一月十四日宰杀，经过四天的试验（太四1-10主耶稣先要经过魔鬼的试探，也是神的试验，证明祂是合乎神心意的）。四是被造的数字，表征基督成为赎罪祭，要受人所受的试验。

3.一家一只，按人数饭量计算。表征救恩要临到每个人的家。

吃羊羔的肉表示基督作我们生命的粮（约六51、55），要用火烤，因为是祭必须火烧。羊羔的血要涂在门框和门楣上，若不流血罪就不得赦免（来九22）。羔羊要带着头腿五脏，一齐用火烤，预表基督作燔祭。是完全献给神（利一9），要全部一次吃完（接受全部救恩）不可留下，必需在房内吃，骨头不可折断（约十九33）吃羔羊要腰间束带，脚上穿鞋，手中拿杖。赶紧的吃，这是得救后准备走前面的道路（出埃及）。

逾越节只有一天（一月十四日）但除酵节却有七天，因此吃羊羔的肉要与无酵（代表无罪）和苦菜（代

表受苦)同吃。除酵节从一月十四日到廿一日。逾越节月作为正月,为一年之首,新的起首。一月十四日半夜,埃及人的每家长子部被杀了。法老和埃及人催促百姓快离开埃及。

以色列人出埃及步行男人约有六十万零三千五百五拾人(出三十八26)。

以色列人住在埃及共有430年,神称他们为耶和华的军队。神击打法老十次,十是完全数字(太二十五1十个童女),也是少的意思(创二十四55)。

第十三章

第十三章是着重讲除酵节和以色列人头生的人和牲畜都要归耶和华,分别为圣(分别出来献给神)。

2节「以色列中凡头生的,无论是人是牲畜,都是我的,要分别圣归我」。头生的,在希伯来文是三个字,First open up womb,「意思是第二个从腹中出来的」,有时也用简单说法:第一个儿子,Firstson,第一个出生First bom,甚至可用First 一个字代替。神是用第一个人亚当代表所有人:神也用以色列人头生的代表全部以色列人。

人头生归神的都是指头生的儿子(不是女儿)15节,将头生的儿子赎出来。

头生的属灵意义是初熟(尼十35,36)以色列人头生的要多分一份产业(申二十一15),君王的国位赐给长子(代下二十一3)。以色列人称为神的长子(出四22),以法莲也称为神的长子(耶三十一9)。

在新约,基督是神的长子(来一6,罗八29,

诗篇八十九27)。

基督也是初熟的果子(林前十五20)指着基督复活说的。雅各书也说基督徒在神所造的万物中好象初熟的果子(雅六18,罗八23)。启示录十四4,跟随羔羊的得胜者也称作初熟的果子。

以色列人头生的及牲畜头生的为什么要分别为圣归神?

14节:日后你的儿子问你说「这是什么意思」?你就说「耶和华用大能的手,将我们从埃及为奴之家领出来,那时法老几乎不容我们去,耶和华就把埃及地所有头生的,无论是人是牲畜都杀了,因此我把一切头生的公牲畜献给耶和华为祭,但将头生的儿子都赎出来。」这是表示奉献,这奉献给基督是时时刻刻的,手上记号,额上经文(16节)。逾越节的祭--就是羔羊,出埃及记十二章23节。手代表行为,额代表思想都不能忘记「奉献」。以色列人头生的蒙拯救代表被救赎的全部以色列人。头生的归神表征全体以色列应归神。

正月十四日晚,耶和华要巡行击杀埃及人,他看见血在门楣和左右门框上,就必越遇那门,不容灭命的进你们的房屋击杀你们。十二26节「这是献给耶和华逾越节的祭」。十二22节,「你们谁也不可出自己的房门」。

逾越节的祭预表基督是神的羔羊,除去人的罪孽(约一29)。

在有血打在门楣与门框上的房内。就蒙救赎,不至死亡反得永生(约三16)。

神设立耶稣作挽回祭(原文是施恩座),是凭着耶稣的血,借着人的信,要显明神的义(罗三25)。

法老有罪(心刚硬到一个程度,必需神击打十次)。埃及人也有罪,难道以色列人就没有罪吗?以色列人在神的公义的审判下仍然是有罪,但是他们相信神的话,他们是在羔羊的血的下面逃避了神的审判。

神既是审判者，又是拯救者，神对以色列人的审判乃是在羔羊的身上进行，羔羊是预表基督，就是神自己，是「神而人」来替我们死。

埃及人的长子受到神的审判，乃是用长子代表所有各家的埃及人。

逾越节要成为以色列人世世代代永远的定例（出十二14、42）。

你四境之内不可见有酵的饼，也不可见发酵的物。」

酵是代表罪。

马太福音十六章6节「法利赛人和撒都该人的酵」。

马可福音八章15节：「防备法利安人的酵，和希律的酵」。

路加福音十二章1节：「你们要防备法利安人的酵，就是假冒善」。

哥林多前书五章6节：「你们这自夸是不好的，岂不知一点面酵能使全团发起来吗？你们既是无酵的面，应当把旧酵除净，好使你们成为新团，因为我们逾越节的羔羊基督已经被杀献祭了。所以，我们守这节不可用旧酵，也不可用恶毒，邪恶的酵，只用诚实真正的无酵饼」。

加拉太书五章9节：「一点面酵，能使全团都有发起来」。

天国好像面酵。酵也是代表罪。

马太福音十三章33节，他又对他们讲个比喻说：「天国好象面酵，有妇人拿来，藏在三斗面里，直等全团都发起来」。

路加福音十三章20节：「我拿什么来比神的国呢？好比面酵，有妇人拿来，藏在三斗面里，直等全团都发起来」。

天国或神国就是神掌权的范围。「我若靠着神的灵赶鬼，这就是神的国临到你们了」（太十二28）。

天国就是神的国从天降到地上（太六10，愿你的国降临）当主耶稣在地上，天国已经是进去的。

从施洗约翰时候到如今，天国是努力（强暴）进入的，努力的人（强暴的人）就得着了（太十一12）。

路加十七章21节主耶稣说：「神的国就在你们中间」。神国是神掌权的范围，是从永远到永远的（诗篇一四五13）。

天国是神国中的一段就是千年国（启二十四），是主耶稣在马太福音四章17节说：「天国近了」，又在

太十一12主耶稣说天国已经是努力（原文是对自己强暴的人）的人可进去的，在路加福音十七章21节

主耶稣又说神国就在你们中间。启示录十二章10节）「我听见在天上有大声音说『我神的救恩，能力，

国度并他基督的权柄，现在都来到了』」。启示录十一章15节：「第七位天使吹号，天上就有大声音

说『世上的国成了我主和主基督的国，他要作王直到永永远远』」（诗篇一四五13）。

第七位天使吹号，天国（千年国）就实现了（启二十四-6），但第七位天使吹号以前天国已实际存在地上，

所以强暴的得胜者可以进去，而在路加福音十七章21节主耶稣告诉我们，教会（你们中间）就是

神国，因为神是在教会中掌权。马太福音十三章的比喻是天国在现在的情况，也就是现在教会的情况，

在教会中有好种，也有稗子。因此教会中也有酵（罪），妇人是指教会。「这是极大的，奥秘，但我

是指着基督和教会说的」（弗五32）。今天教会还需要洗净（弗五26）。

在原文，马太福音十三章33节的妇人和以弗所书五章23节的女人是相同的字，马太福音十三章33节

的女人就是指「教会」，不顺服男人（基督）的权柄，而照自己的意思把罪（酵）放到教会中，使全

团都发起来，这在启示录二章20节，那个自称是先知的女人耶洗别是同样的事，在推雅推喇的教会中，那些仆人行奸淫，吃祭偶像之物，还有撒但深奥的道理等罪。这都是酵。

因此不能把马太福音十三章33节的酵理解为「福音」。

利未记七章11节，当以色列人为感谢向神献上平安祭时，要用有酵的饼和为感谢的平安祭，与供物一同献上，旧约圣经中所有献给神的素祭都要用无酵饼，这里用有酵饼乃是表示献祭的人自己是有罪的，不配蒙神的恩典，现在因为神向自己施恩，因此向神献上感谢的平安祭。因此不能因为感谢祭中献上有酵饼，就认为酵是好的。这有酵饼只限于平安祭。

除酵节就是神为以色列人定的一个节日，和逾越节同一天开始（正月14日）到正月21日结束。在这七天以色列四境不能有酵，以色列人每年过一次无酵节乃是提醒他们远离罪。新约不再守节日（西二16，如四10）。

关于罪的问题，圣灵住在我们里面会提醒我们，不是一年一次乃是时时刻刻，也就是「这要在你手上作记号」。

在你额上作纪念，使耶和华的律法常在你口中（出十三9）。

出埃及记十三章专门讲：「除罪和分别为圣」，神要人知道什么罪，也要人从罪中把自己分别出来，奉献给神。逾越节是讲我们靠着羔羊的死得蒙拯救（不死），在羔羊的血下被赎罪，因此我们就应该除罪，并把自己奉献给神。

十三章又说到以色列人出埃及应走的道路，神不要他们走非利士的路，免打仗；而绕道走过红海的路。因此他们从疏割起行（疏割意牲畜的棚，创三十三17，在约但河东），但出埃及记十三章20节的疏割应该是在歌珊地附近。

以倘（意海边）是在红海边。

以色列人的路程，白天有云柱，夜间有火柱的带领，日夜都可以行走，云柱火柱都预表圣灵。

19节，摩西把约瑟的骸骨一同带去，顺服约瑟的吩咐，守誓言、守约，基督徒是不能背约的（罗-31）。

第十四章

讲以色列人过红海，预表基督的死而复活，表示以色列人受浸（林前十二）。

比哈希录：原文意苇塘。

密夺：原文意守望塔。

巴力洗分：原文意巴力的冬季。

1.以色列人从埃及过红海的开始路程。

民数记三十三章3节「正月十五日，就是逾越节的次日，以色列人从兰塞起行，安营在疏割，从疏割起行，安营在旷野旁的以倘，从以倘起行，转到比哈希录，是在巴力洗分对面，就在密夺安营。从比哈希录对面起行经过，从海中到了书珥旷野，又在伊但的旷野走了三天的路程，就安营在玛拉（意苦），从玛拉起行来到以琳」（以琳原文意大树）。

从兰塞到疏割是向南去，然后向东到以倘，以倘再向北转到比哈希录，就在密夺安营，然后就在比哈希录与密夺和海之间对看巴力洗分靠近海边安营，然后从比哈希录对面起行经过红海到海那边的旷野

书珥旷野（出十四22）。

2.法老的军队追赶以色列人：

法老有600 辆特选的车和埃及所有的车，追赶以色列人，就在海边上靠近比哈希录对着巴力洗分，在他们安营的地方追上了。

3.以色列人甚惧怕，同耶和華哀求，又向摩西发怨言。

摩西满有信心说：「不要惧怕，只管站住！看耶和華今天向你们所要施行的救恩，因为你们今天所看见的埃及人，必永远不再看见了，耶和華必为你们争战，你们只管静默，不要作声」。摩西的信心是因为神击打埃及人十次，他在神的作为上认识神。在2 至3 节，以色列人行走的路是神预先指示摩西的。摩西按神的指示去行，神就负一切责任。4节，神要使法老追赶以色列人，神要在法老和他全军身上得荣耀，使埃及知道神是耶和華。因此摩西是靠神站住，不靠肉体。

4.神的救法

将埃及营和以色列营隔开，云柱转到以色列营后边，一边黑暗，一边光明，终夜两下不得相近。

摩西向海伸杖，大东风使海水一夜退去，以色列人下海走干地，水在他们左右作了墙垣。

摩西又向海伸杖，天一亮水复原，法老的全军连一个也没有剩下。

当以色列人看见埃及人的死尸都在海边，就敬畏耶和華，又信服他和他的仆人摩西。

第十五章

是摩西和以色列人的胜利战歌。

玛拉和以琳的泉水试验以色列人，又定了律例，典章试验他们。

第十六章

以色列人为食物向摩西亚伦发怨言，神赐鹌鹑和吗哪。

1.以色列人出埃及后，每次安营的地方在民数记三十三章均有记载，以色列人从兰塞起行，到西乃的旷野，安营地如下：

兰塞-- 疏割-- 以倘-- 密夺-- 玛拉-- 以琳-- 红海边-- 汛的曠野-- 脱加-- 亚录-- 利非订-- 西乃旷野，共有十二站。

出埃及记十六章是记载他们出埃及后第二个月15日到了汛的旷野，汛的意思是荆棘。以色列人在汛的旷野全会众向摩西亚伦发怨言。

以色列人向神发怨言，这是第二次。第一次是出埃及记十五章，在书珥的旷野，在旷野走了三天找不到水（出十五22），到了玛拉，虽然有水，但因水苦不能喝（玛拉就是苦的意思），百姓就同摩西发怨言。是为「我们喝什么呢？」发怨言。

十六章是在汛的旷野，为食物发怨言，「是要叫这全会众都饿死啊！」。因食物，他们留念「埃及的肉锅，和吃得饱足」。

旷野在原文的意义是「驱赶」，意思是一片开阔的地方，可以驱赶牛羊。这个希伯来字也有安排的意思（arrange）。也有征服subdue的意思。属灵的意思是神把他的子民，驱赶到一个地方，这地方是神要

他们靠神的恩典去战胜，去过一个得胜的生活。越是艰难的地方，越能出现得胜者，这就是旷野经历的属灵意义。雅各在旷野牧羊20年，摩西在旷野牧羊40年。当一个基督徒被神带到旷野，不要发怨言，不要急于想离开，乃是相信神的安排是不错的，因而就顺服，忍耐等候，直到神在你身上成就他的旨意。你就会发现，神正在造就你，不只是使你摸到属灵的美德（信、望、爱、恒久忍耐，顺服等等）更是使你生命进步，成为得胜者。旷野里的难处成了你舍己的十字架。最后旷野引到你进入丰盛的生命。

以色列人在玛拉，当苦水在他们面前，乃是那一棵树（基督）医治好苦水。

树原文是木， wood ，指十字架。

以色列人在汛的旷野，他们的食物乃是「天上的粮」。（约六32-33 、48）

4 节是吗哪， 8 节是吃肉。

生命的粮是不能隔夜的，「日用的饮食，今日赐给我们」（太六11），「不要为明天忧虑，一天的难处一天当就够了」（太六34）。

吗哪：

1.是从天降下的（诗篇七十八24 ， 创十九24）。

2.每天收每天的份，第六天比每天所收的多一倍（遵守法度）。

3.早晨日头没出来前，野地露水上升之后，与露水一同在夜间降下（民十一9 ， 创二十七39）。

4.形状有如白霜的小圆物像芫荽子，色白（民十一7）像珍珠。

5.地点：野地面上。

6.味道：如同掺蜜的薄饼，像新油。

俄梅珥-- 俄梅珥约为2.4 公升，是每个以色列人每天的饭量。

第十七章

是记载以色列人在利非订安营的事。

一件是喝水，口渴的争闹。

另一件是和亚玛力人争战的事。

击打盘石：盘石是预表基督（林前十4），诗篇是以神为盘石（诗十八2）。

何烈的盘石，何烈（HOREB）意思是干旱之地，神在干无水之地为以色列人预备了盘石流出活水。

神的杖击打盘石，预表十字架的工作，使基督流出活水来，水是代表生命。（约七38 活水原文是生命水）利非订意休息地，汛意泥泞或荆棘。

以色列人干渴，需要水，他们试探神说「耶和华是在我们中间不是」，又向摩西发怨言，甚至要拿石头打死摩西。摩西是神所安排的。摩西知道他不能满足以色列人的要求，唯一盼望是神，所以他呼求耶和华。

以色列人进迦南地前，要经过大而可怕的旷野，（申一19），旷野表示「沙漠有深坑之地，和干旱死阴，无人经过无人居住之地」（耶二6）「那里有火蛇，蝎子，干旱无水之地」（申八15）。这也是我们属灵道路必经的旷野，旷野的道路使我们弃绝一切从人来的帮助，专心仰望神，这是信心的功课，

每个爱主的人都要学习的紧要功课。这个功课能使我们专一跟随神的带领，较快的进入迦南美地与神联合。旷野是神为我们预备的试炼。

走旷野的道路，除了物质的缺乏，还会使我们失败、跌倒，更有撒但的攻击（蝎子、火蛇），还有我们的肉体-- 亚玛力人。旷野的道路，时时会引发怨言，试探神，埋怨人，这都是没有信心的肉体，因此必需对付亚玛力人。

亚玛力人是以扫的后代（创三十六12），亚玛力意「好战」，凭自己，依靠自己而战。亚玛力人是肉体的代表。基督徒属灵道路上最大的敌人就是肉体，而且这个敌人是终身存在的（世仇），肉体的代表就是「己」，肉体的要求是「情欲」，肉体的活动是借着「思想，感情，意志」。因此必需借着圣灵治死我们的肉体（罗八12-13）。

神要以色列人看见他们的怨言、试探神，都是出自肉体。因此必需和亚玛力人争战。

亚玛力人（肉体）是主动来找我们，是主动来和以色列人争战的（不找自来），表示我们的肉体是随时都在活动，随时抗拒圣灵（加五17）。

约书亚意救世主，是摩西的帮手（出二十四13），是少年人（出三十三11）。摩西死后，他带领以色列人进迦南地。

户珥，意是「高贵」，他与亚伦一同服事（出二十四14）。

以色列人和亚玛力人争战的胜负在于摩西举手，举手是向天，依靠神，垂手是不依靠神。依靠神，心向天就得胜，反之就失败。

与亚玛力人的争战是持续的，何时手发沉（放松），何时肉体就得胜，因此任何时候都不能放松，因此要时时警醒，常常祈求（路二十一36）必世代代和亚玛力人争战（出十七16）。

耶和华尼西，表示神是旌旗，争战的旗，得胜的旗。

对付肉体，是必需将肉体治死。对亚玛力王和他的百姓是用刀「杀」。

出埃及记中的主要地方
MAP 3: KEY PLACES IN EXODUS



第十八章

记载摩西的岳父，米甸祭司叶忒罗为摩西出的主意（人的办法）。

米甸人是亚伯拉罕的妻基土拉所生，是庶出的儿子，他们在亚伯拉罕的教导下也知道祭祀神，叶忒罗就是米甸祭司，他也献祭（出十八12）。他们也懂得和实行割礼（出四25），他们的信仰很多地方可能和以色列人相同，但他们是从遗传和教训来的，而不是直接从启示而来，因此他们看重人的才能（出十八21，如一11-12、16），人的才能是肉体的能力，肉体的办法。

民数记十一章14-17节，是神的办法，是圣灵的工作，以色列70位长老因有神的灵分赐给他们，他们才能担当管理以色列人的重任，事奉神是靠神的灵。

今天教会中，有许多人的遗传，人的教训，人的办法，就是没有圣灵的权柄，不尊重圣灵的权柄，这和叶忒罗的办法有什么两样呢？

第十九章

记载以色列人出埃及地后。满了三个月的那一天，来到西乃的旷野。他们要在这里住到第二年二月二十日（民十11）才起程，离开西乃旷野。以色列人在西乃旷野要接受摩西传的律法和建造神的居所「会幕」。从十九章到出埃及记四十章完，都是记载在西乃旷野的事。

在西乃山上神要摩西告诉以色列人：

1.神向埃及人所行的事，你们都看见了，且看见我如鹰将你们背在翅膀上，带来归我。以色列人离开埃及是神的大能，鹰是代表属天的强者，神告诉以色列人他们被拯救脱离法老（撒但）和埃及（世界）是由于神的能力，不是靠以色列人的能力。

2.如今你们若实在（愿意）听从神的话，遵行（守住）神的约，就要花万民中作属神的子民， -- 神是父，以色列是子，儿子应该顺服父亲、父子关系。

3.你们要归神，作祭司的国度，圣洁的国民。以色列人要成为事奉神的国（祭司是事奉神的职业）。并在事奉中成为圣洁的国民，神是万王之王，万王之主，以色列人是事奉神的人民。

第8节，百姓都同声回答说「凡耶和华所说的，我们都要遵行。」

遵行这字在原文是「作」或「行」的意义（DO）。

由于以色列人认为「凡」是神所说的，他们都能「行」（作），神就决定要临到以色列人并且要对他们说话，同时把律法（神的命令）吩咐他们去行。

以色列人不认识肉体，他们以为肉体能「行」神的命令。

罗马书三章20节说「所以凡有血气的，没有一个因行律法，在神面前称义。」属肉体的人没有一个可以行好（行义）律法。

罗马书三章20节又说「律法本是叫人知罪」，神给以色列人律法的目的，不是要他们去「行」（因为属肉体的人是不能行的，没有能力去行），而是要他们借着律法，认识他们实在「行不来」，而律法上的每一条都会定他们的罪。所以律法是叫他们知道何事上他们有罪。因此有弟兄说，神给他们律法不是叫他们去行律法而是叫他们去「犯」律法，因为「没有律法之先，罪已经在世上，但没有律法，罪也不算罪」（罗五13），现在有了律法，律法上的每一条都定人的罪。因此以色列人知道律法，又

不能行，就是明知故犯了。基督徒何尝不是如此呢？

罗马书五章20节说「律法本是外添的」，意思是说神原本不是要给以色列人律法，乃是要给他们「恩典」。

但因为他们不认识自己是属肉体的亚当的后裔，所以他们认为自己能「行」，因此神就把律法给他们，这就是说「律法本是外添的」。

以色列人要神对他们说话，「凡是耶和华所说的」。因此神就要临到他们那里（出十九9），并且「叫百姓在我与你说话的时候可以听见，也可以永远信你了」。

神是圣洁的（利十一44），因此他们在面见神的降临前，要自洁三天，洗衣服，并且不可摸神所降临的山，否则必要被治死。

同时因为以色列人是有罪的，是属肉体的，他们面对圣洁的神，神的圣洁和公义要定他们的罪（审判），因为他们不是面对神的爱（恩典），而是面对一位可畏的神、审判的神、定罪的神（雷声、闪电、密云、角声、火、地震），因此百姓尽都发颤。因而以色列人说「不要神和我们说话，恐怕我们死亡」（出二十19）。

以色列人应该择选恩典（神的爱），而不应该择选律法（神的公义和圣洁）。

出埃及记二十章到四十章是神给以色列人的诫命和律法。

律法中包括律例和典章。

人应该怎样对神（一切敬拜事奉神的事）称为「典章」，人应该怎样对人称「律例」。

关于律法

一、分类：

1.诫命：律法中有诫命（太二十二36，律法上的诫命，哪一条是最大的呢？）诫命就是神的命令又称十条诫，因为有十条。十条诫命可看成是整个律法的总纲，因为马太福音二十二章37节，主耶稣说：「你要尽心、尽性、尽意爱主你的神，这是诫命中的第一，且是最大的，其次也相仿，就是爱人如己，这两条诫命是律法和先知一切道理的总纲」。

因此律法和诫命的内容都应分成两大类，一类是人应该怎样对神，称为「典章」，一类是人应该怎样对人称为「律例」。十条诫命中的前四条属于典章，是神要人怎样对待神。包括神对安息日的要求。

后六条是对人，「所以无论何事，你们愿意人怎样待你们，你们也要怎样对待人，因为这就是律法和先知的道理」（太七12，路六31）。

2.典章：律法除了包括诫命还有典章。典章的内容包括以色列人怎样守神的节期，逾越节、收割节、收藏节（七七节或五旬节及住棚节）（申十六：16），以及圣殿和会幕中各种事奉，（包括点灯、摆陈设饼，利二十四1-9）和各种献祭，并祭司的职份工作。（如民十五24，二十九6、18-21-37，三十五24等）。

3.律例：律法还包括律例：律例乃是人怎样对人（如民三十16），父亲待儿女，丈夫待妻子。

典章ordinance（法令）

律法-- 诫命（总纲）

律例statutes

二、神赐以色列人律法的目的

- 1.乃是要以色列人知罪（罗三20）。非因律法，我就不知何为罪（罗七7），律法是定人罪的。
- 2.神原来是要给以色列人恩典，但以色列人愿意行（do）神的命令，神就赐他们律法，让他们去守（行），因此律法是外添的（罗五20）。当以色列人守不好律法时，能知道恩典的宝贵。
- 3.律法上的话，都是对律法以下之人说的，好塞住各人的口，叫普世的人都伏在神审判之下，所以凡有血气的，没有一个因行律法能在神面前称义（罗三19）。使人转向恩典（基督）。因此神给以色列人律法的目的是要以色列人知道他们不能守（行do）神的律法，律法是叫他们知罪，律法是定他们的罪，因为凡有血气，没有一人因行律法称义（加二16），「律法是我们训蒙的师傅叫我们到基督那里」（加三24），这是神的目的。

三、基督徒应不应该守律法

加拉太书三章10节「凡以行律法为本的，都是被咒诅的……，凡不常照律法书上所记一切之事去行的就被咒诅，没有一个人靠着律法在神面前称义」。因此基督徒不该守律法，不守，并非要我们去犯，基督徒的律法是在心里（林前九21，来八10）。

四、马太福音五章17节，主耶稣说「莫想我来要废掉律法和先知，我来不是要废掉，乃是要成全，我实在告诉你们，就是到天地都废去了，律法的一点一画也不能废去，都要成全。」是什么意思呢？

- 1.圣经上告诉我们「律法是圣洁、公义、良善的」（罗七12）
「律法是属灵的」（罗七14），律法是「神的圣言」（罗三2）交给以色列人，不能因以色列人守（作Do）不好律法，就把圣洁、公义、良善的律法废掉，因此主耶稣说「不是要废掉律法」。
- 2.主耶稣又说乃是要成全。成全这个字原文的意思是「充实」、「完全」的意义，意思是说把律法的要求推高到一个更高的水平。例如诫命说「不可杀人」，主耶稣说「不可动怒」，杀人是律法定罪的，动怒却不是律法定罪的，以色列人可以对人动怒，甚至以眼还眼，以牙还牙，律法并不定罪。只要不杀人，律法就不定罪，但基督徒不但不可以杀人连动怒都不可。
基督徒不但不可以奸淫，连动淫念都不可。文士和法利赛人的义，只到守好律法为止，基督徒的义必须胜于文士和法利赛人的义。否则不能进天国（太五20），这就是成全律法。
- 3.主耶稣又说：「所以无论何人废掉这诫命中最小的一条，又教训人这样作，他在天国要称为最小的，但无论何人遵行这诫命，又教训人遵行，他在天国要称为大的（太五19）。
既然进天国的人必需胜于文士和法利赛人的义，文士和法利赛人的义又是以遵守律法为本，因此马太福音五章19节诫命不是指十条诫，而是指主的命令，这个字应翻译成「这命令」是主的所有命令，也就是主在马太福音五至七章的命令。如「只是告诉你」（太五22）。

五、马太福音二十三章22节「你们这假冒为善的文士和法利赛人有祸了，因为你们将薄荷、茴香、芹菜献上十分之一，那律法上更重的事，就是公义怜悯，信实、反倒不行了。这更重要的是你们当行的，那也是不可行的」。主耶稣说那也是不可不行的，岂不是说要我们遵行律法，献上十分之一么？

- 1.主耶稣说这些话是责备文士和法利赛人假冒为善，因为他们是守律法的，所以主耶稣说他们应该守全律法，这绝不是要基督徒在奉献的时候遵行律法上的十分之一的原则。
- 2.哥林多后书九章7节「各人要随本心所酌定的，不要作难，不要勉强，因为捐得乐意的人，是神所喜

爱的」，新约没有规定十分之一的奉献。

六、基督徒应不应该守日子。

加拉太书四章10节「你们谨守日子、月份、节期、年份，我为你们害怕，惟恐我在你们身上是枉费了工夫」。基督徒是不守节日的。

歌罗西书二章16节「所以不拘在饮食上，或节期、月朔、安息日，都不可让人论断你们，这些原是后事的影子，那形体却是基督」，律法上定规食物的禁戒以及各种节期，包括安息日都不过是基督的影子。今天我们已经在基督里，不必再过影子的生活，因此所有律法的一切都是预表基督。罗马书十章4节说「律法的总结就是基督，使凡信他的都得着义」。

加拉太书三章24节说「律法是我们训蒙的师傅，叫我们到基督那里，使我们因信称义，但这因信得救的理，既然来到，我们从此就不在师傅的手下了」。

因为我们已经有了信基督的义（罗三2）-22，加二16），就不应该再回到律法里去遵守律法的规条。

罗马书十四章说有的基督徒信百物都可吃，但那软弱的只吃蔬菜。也有人看这日比那日强，有人看日日都是一样……又说吃的人是为主吃，守日的人是为主守，是什么意思？这里是说有信心软弱的基督徒，他们因为信心软弱不吃肉只吃蔬菜，有的守日（不是守律法）都是为主而守。对这些基督徒我们要接纳，因为他们不是守律法而是信心软弱。

提摩太前书四章3节说，不要禁止嫁娶，也不要禁戒食物。「凡是神所造的物都是好的，若感谢领受，就没有一样可弃的，都因神的道和人的祈求成为圣洁了」（提前四4）。

因此基督徒也不禁戒食物。

现将旧约中11个常用有关律法的词的资料附后作参考。

编号中文名对等英文词类次数最初出处最后出处中文另外译词出处

8451 律法AIM 名219 创二十六5 玛四4 出十二49 同归一例 法度律法出十三9 律法 出十六4 法度 利六9 条例 利廿六46 法度

2706 律例Delineate 名127 创四十七26 玛四4 创四十七常例 叙述成律名常俸律例出十二24 定例 出十五25 律例 出廿九28 分

5713 法度Further 名26 促进

5715 见证Further 名59

6490 训词Note 记录名24

1870 道tread 名703

1697 话Speak 名1428 弥一1 默示 亚四6 指示

565 话Say 名37

734 道路Path 名59

4941 典章Judge 名419 创十八19 玛四4 创十八25 公义 裁决判定秉公典章出十五25 典章 出廿三6 正直 出廿六30 样式 出廿八15 决断（胸牌） 利五10 照例（献） 利十八26 典章 利十九15 审判 民廿七鸟陵判断 撒上二13 规矩 王下十七34 风俗 代上六32 班次 代上十五13 定例 代上廿四19 条例 代下四7 样式 代下六35 得胜 代下六39 伸 诗一一九7 判语 赛一21 公平

4678 诫命Forth 名181 创廿六5 命令出十五26 诫命 玛二4 诫命利四2 吩咐
5713 法度Further 名26 创廿一30 证据 诗一三二12 法度
5715 见证Further 名59 出十六34 法（柜） 王上二3 律法 耶四四23 法度
6490 训词Note 名24 诗十九8 训词 诗一一九173 训词
1870 道Tread 名703 创三24 道路 玛三1 道路
1697 话Speak 名1428 创十一1 言语弥一1 默示 玛三31 话亚四6 指示
565 话Say 名 37 创四 23 话语 哀二 17 命定后
734 道路path 名59 创十八11 月经 弥四2 路

第二十章

出埃及记二十章，是神给以色列人的十条命令，也称诫命，是律法的总纲。前三条是叫人怎样敬畏神。

- 1.除了神以外，不可有别的神。
- 2.不可作任何偶像跪拜，事奉偶像就是恨神，恨神的人神要追讨拜偶像的罪，自父及子直到三世代，爱神守神诫命的，神必向他发慈爱直到千代。
- 3.不可妄称神的名（太六9）「愿人都尊你的名为圣」。
- 4.第四条是叫人纪念安息日，守为圣日，当日什么工都不可作。

当纪念安息日守为圣日：

安息日不可作工。但在新约，主耶稣是在安息日治病，「在安息日作善事是可以的」（太十二12），「再者，律法上所记的，当安息日祭司在殿里犯了安息日还是没有罪」（太十二5）。

「人子是安息日的主」（太十二8），「凡劳苦担重担的人，可以到我这里来，我就使你们得安息」（太十一28），主耶稣是赐安息的主，这应是指魂里的安息。

希伯来书四章9节「这样看来，必另有一安息为神的子民存留……所以我们务必竭力进入那安息」。因信而有安息（来三19）。

十条诫中除了第四条，其它九条违反了都是道德上的罪（无论对神或是对人）惟有守安息日这条不涉及道德，犯了这条也是罪，是违背神命令的罪。——神行政的命令。

5.当孝敬父母

从5条到10条是怎样对人的命令，这六条是根据「无论何人，你们愿意人怎样待你们，你们也要怎样待人」（太七12）

我们希望我们的儿女孝敬我们，我们就该先孝敬我们的父母。父母是生命的源头，我们不忘生命的源头，我们应孝敬父母，同时，孝敬父母是一条带应许的诫命（弗六3，使你的日子，在耶和华你神所赐你的地上得以长久，新约也教我们孝敬父母，这是道德。

6.不可杀人。

杀人是属于魔鬼（约八44）。

第一个杀人的是该隐（创四8）。

动刀的必死在刀下（太二十六52）。

新约的教训也是不可杀人，但新约的要求高过律法的「不可杀人」，连动怒都不可，咒诅也不可（雅三9），背后说人也不可（罗一30），不可侮谩人。反而要爱你们的仇敌，为那逼迫你们的祷告（太五44）。

7.不可奸淫，用身体犯罪。

神给人类生育的本能是圣洁的，「婚姻人人都当尊重，床也不可污秽，因为苟合行淫的人，神必要审判」（来十三4）。

奸淫是在神允许圣洁合法婚姻外的淫行。

「你们要逃避淫行，人所犯的，无论什么罪都在身子以外，惟有行淫的是得罪自己的身子」（林前六18）

新约是不允许基督徒犯淫乱的。

「若有称为弟兄是行淫乱的……这样的人不可与他相交，就是与他吃饭都不可」（林前五11）。

「把行这样事的人从你们中间赶出去」（林前五2）。

女人把顺性的用处变为逆性的用处是罪（罗一26）。

男和男行可耻的事也是罪（罗一27）。

8.不可偷盗：是用手犯罪。

基督徒是不能偷盗的。「从前偷窃的不要再偷窃」（弗四28）。

「偷窃的，贪婪的……都不能承受神的国」（林前六10）

9.不可作假见证陷害人，是用舌头犯罪。

基督徒不可作假见证，更不该用假见证陷害人。「你们的话，是就说是，不是就说不是，若再多说就是出于那恶者」（太五37）。

惟用爱心说诚实话」（弗四15）。

「所以要弃绝谎言，各人与邻舍说实话」（弗四25）。

魔鬼是说谎之人的父（约八44）。

「若有人在话语上没有过失，他就是完全人，也能勒住自己的全身……舌头在百体里也是最小的却能说大话」（雅三4）。

「舌头是个罪恶的世界」（雅三6）。

10.不可贪恋人的房屋，也不可贪恋人的妻子、仆婢、牛驴并他一切所有的。贪恋是心里的罪，基督徒的心不能有贪恋。

「有贪心就和拜偶像的一样」（弗五5）。

「贪财是万恶之根」（提前六10）。

「有衣有食就当知足」（提前六8）。

「若有称为弟兄是……贪婪的……这样的人不可与他相交，就是与他吃饭都不可」（林前五11）。

「偷窃的、贪婪的……都不能承受神的国」（林前六10）。

神降临在西乃山，把祂的圣洁、公义显给以色列人看，他们都发颤，摩西说这是神试验他们，要叫他们敬畏（怕）神。

神再重申以色列人不可作偶像，因为和他们说话的神是没有像的。

以色列人需要筑坛，用牛羊为祭献给神。

燔祭是全部献给神，是可以赎罪的（利一4）。

平安祭是表示人和神之间有交通、有和平。

筑石坛，不能动家具（家具原文有刀剑意思），意思是不要加上人的办法，人的智慧来事奉神。

上坛不可用台阶，免得露出你的下体来。原文露字是「赤身」是动词，下体原文是「赤裸」是名词，意思是上台阶时，身上有许多地方是赤裸没有盖住的。事奉神是应该把我们不圣洁的身体全部盖住。

第二十一章

第 1 I 节的典章可以译为规定。

希伯来人作奴仆，他是弟兄，只能服事你六年，第七年应自由，因神定规六年工作，第七年是安息年。（利二十五2-4）。

「因他服事你六年，较比雇工的工价多加一倍了」，（省了双倍工价）（申十五18），不愿自由，愿意终身为奴的，是因为「爱」，要靠门框，锥子穿耳朵，门框代表主人的家门，耳朵代表听话，并且要有证人（审判官）。

申命记十五章13节说：「你任他自由的时候，不可使他空手而去，要从你羊群禾场、酒榨之中多多地给他，耶和华你的神怎样赐福与你，你也要照样给他，要纪念你在埃及作过奴仆，耶和华你的神将你救赎，因此我今日吩咐你这件事」。利未记二十五章55节「因为以色列人都是我的仆人」。

神告诉以色列人，他们在埃及作过奴仆，当他们作奴婢的时候，他们也盼望自由。神救赎他们脱离埃及人的手，神使他们自由，他们也应当使他们手下的奴仆自由。神使以色列人从埃及人手中要金银衣服，因此以色列人应当想到自己的弟兄的需要，更该想到神是丰富的，赏赐的是耶和华。因而不可使他空手而去。又应当知

道以色列人都是神的奴仆，只有神才是主人。

新约圣经中关于奴仆与主人的关系和教导，见于以弗所书六章5至9节、提摩太前书六章1节、提多书二章9节、腓利门书16节以及彼得前书二章18节，这些教导里面说到作仆人的忠心，和作主人的爱心，都应该在基督里，荣耀主的名。属灵的意义基督徒都是主用重价买的（林前六20），我们都甘心作主的奴仆，不愿自由。

关于卖身为奴的婢女，王人既买了她，选定她归主人或作主人儿子的妻，不能因为她是买来的就轻看她，乃是当待她如自己家里的人或如自己的女儿，不能再卖给别人（外那人），应该允许她赎身（不作奴仆），如果不公平的待她（衣、食、好合的事），她就可以不用钱赎，白白的出去（自由）。这是神要以色列人「爱人如己」的原则。

9节，如同女儿，如同两字在原文是「规定」或「判定」的意思。

旧约律法的原则是：「以命偿命，以眼还眼，以牙还牙，以手还手，以脚还脚，以烙还烙，以伤还伤，以打还打」。（出二十一23-25）

因此打死人是要抵命的。若不是埋伏（故意）杀人，就有神预备的避难所（逃城，民三十五11）。创

世记九章6节「凡流人血的，他的血也必被人所流」。

逃到祭坛，祭坛是献祭赎罪的地方，逃到祭坛的人是盼望赦免。

打父母和咒骂父母，是反叛生命的源头，必要治死。

拐带人口原文拐带两字是偷，就是不可偷盗的偷，偷盗人去卖或自己留下（没有出钱买），就是罪，买的不算罪。

打奴仆或婢女，立时打死，是故意想打死人要受刑。当时未死，过一两天才死，就不是有意要把人打死。

如只损坏了他的眼或牙，他就可以自由。

彼此相争或争斗，是应该赔偿的。

在新约，基督徒是不可以打人的（太二十四49），不可论断人（太七1），不可背后说人（罗一30），不要争竞（多三2），不说谗言（多二3），要爱人如己（太二十二39）

28节，牛触死人，牛有罪，要用石头打死，肉也不可吃，因为牛的血没有流出来（创九4）。

牛主不防范，其牛触死了人，牛主和牛都必治死。（牛主可按所罚的价银赎自己的命）。这提醒我们应该儆醒，不要忽略任何一件有问题的事。所以井口应该上盖。有时我们轻看的生活中的小事，由于不儆醒常常发生极严重的后果。

35节：两只牛相斗，一只死了，两牛主要平分死牛，卖活牛再平分价值，这是很公平的。如果活牛素来是触人的，牛主不栓，他必要以牛还牛、死牛归自己。

创世记九章5节「流你们血害你们命的，无论是兽是人，我心讨他的罪，就是向各人的弟兄也是如此」。二十一章的内容主要体现了诫命的孝敬父母和不可杀人。其中包含了许多细节和判罪及赔偿，是公义和公平的。

三十舍客勒（银子）是一个奴婢的身价，主耶稣被卖是三十两银这是奴仆的身价（太二十六15）。

第二十二章

本章1至15节是各种赔偿的事：

盗窃牛、羊、驴的赔偿，牛是赔偿五倍，羊是赔偿四倍（路十九8）。

牲畜吃别人田间葡萄园的赔偿。

火烧禾捆的赔偿。

受托邻人看守银钱或家具的赔偿。

受托邻人看管牲畜的赔偿。

所有权相争，被判有罪的要加倍赔还。

借物的赔偿。

16节是淫行的判定，18节是行邪术（邪淫）的判定，19节是与兽淫合的判定，20节是祭祀别神的判定，

21节至27节是对寄居的、寡妇孤儿、贫穷人的恩典和爱，28节不可毁谤神和不可毁谤百姓的官长。

29节是向神献庄稼、酒、及头生的人和牛羊。

本章包括诫命，第二、三条不可妄称神的名，不可拜偶像；第七条不可奸淫；第十条不可贪恋人的房屋，也不可贪恋人的妻子，仆婢，牛驴并他一切所有的。

第二十三章

本章1 至9 节，主要是诫命第九条的内容「不可作假见证陷害人」其中4 至5 节是对仇敌显出的恩典和爱。

第9 节不可欺压寄居的，这和二十二章21 节不可亏负寄居的也不可欺压他，好象是重复，但本章9 节的重点是说不可作假见证欺压寄居的：「知道寄居的心」，原文「心」是魂。

从本章10 节开始，就是典章。

10 至11 节是神所咒诅的地要守安息年（利二十五2-7）为穷人、仆人、婢女、雇工并寄居的外人以及牲畜和走兽。这是神的爱。

12 节是诫命第四条当守安息日。

12 节是诫命第1、2、3 条：「不可有别的神」。这里特别加重，「别神的名，你不可提」，这句话是十条诫中没有的。

14 至17 节是每年应守约三个节日，一切男丁要一年三次朝见耶和華。

第一是无酵节：

「正月（亚笔月），十四日黄昏的时候，是耶和華的逾越节，十五日到二十一日是无酵节。要吃无酵饼七日，第一日和第七日都要有圣会，什么劳碌的工都不可作，要将火祭献给耶和華七日」（利二十三5-7）。

火祭是「当将公牛犊两只，公绵羊一只，一岁的公羊羔七只都要没有残疾的，献给耶和華為燔祭。同献的素祭，用调油的细面，为一只公牛要献伊法十分之三，为一只公羊要献伊法十分之二，为那七只羊羔每只要献伊法十分之一，并献一只公山羊作赎罪祭，为你们赎罪，你们献这些，要在早晨献的馅祭以外，一连七日，每日要照这例，把馨香火祭的食物献给耶和華，是在常献的燔祭和同献的奠祭以外」（民二十八16-24）。

第二是收割节

「你们到了我赐给你们的地，收割庄稼的时候，要将初熟的庄稼一捆带给祭司，他要把这一捆在耶和華面前摇一摇，使你们得蒙悦纳，祭司要在安息日的次日，把这捆摇一摇」（利二十三10-11）。

「你们要从安息日的次日，献禾捆为摇祭的那日算起，要满了七个安息日，到第七个安息日的次日，共计五十天，又要将新素献祭给耶和華」（利二十三15-16）。

「七七节庄稼初熟，你们献新素祭给耶和華的日子，当有圣会，什么劳碌的工都不可作」（民二十八26）。

「五旬节到了，门徒都聚在一处」（徒二1）。

收割节又名七七节，因为是七个安息日、又名五旬节，因为第七个安息日的次日，共五十天。

当收割节，以色列人除了朝见神，还要献祭。

第三个节期是住棚节，又称收藏节。

「你晓谕以色列人说，这七月十五日是住棚节，要在耶和华面前守这节七日，第七日当有圣会，什么劳碌的工都不可作，七日内要将火祭献给耶和华，第八日当守圣会，要将火祭献给耶和华，这是严肃会，什么劳碌的工都不可作」（利二十三34-36）。

「你们收藏了地的出产，就从七月十五日起，要守耶和华的节七日，第一日为圣安息，第八日也为圣安息。

第一日要拿美好树上的果子和棕树上的枝子。与茂密树的枝条并河旁的柳枝，在耶和华你们的神面前欢乐七日……你们要住在棚里七日，凡以色列家的人，都要住在棚里」（利二十三39-42）。

住棚节也要向耶和华神献祭（利二十三37=38，民二十九12-38）

这三个节是每年都要守的，是神的典章。

逾越节是以色列人的正月，相当公历的3-4 月间。

收割节是以色列人的二月，相当公历的4=5 月间。

收藏节是以色列人的七月，相当公历的 9-10 月间。

这三个节的属灵意义：

1.逾越节预表我们得救，以色列人的逾越节是正月14 日晚上开始（利二十三5），基督徒的得救是从哪天起？个人的得救是从个人接受基督作救主开始，那是每个人的逾越节。但在新约基督被钉十字架的时候就是神在新约里设立的逾越节开始，「因为我们逾越节的基督已经被杀献祭了」（林前五7）。

2.无酵节的意义乃是我们从逾越节开始，当基督担当了我们的罪，我们就应该活在全无罪的生活中，七天是表示完全的意思，就是我们一生之中应完全是无酵的。

无酵节从那天开始，按照利未记二十三章6 节是正月十五日，但实际的无酵应该是从正月十四日晚就开始直到二十一日晚共有七天。（出十二18）安息日和所有神定规的圣日，什么劳碌的工都不可作。劳碌的工代表没有安息（魂的安息），不作劳碌的工代表所有肉体的活动应停止（利二十三7）。

献火祭给神，人祭是以色列人向神献上的祭物，必须烧在祭坛上，称为火祭。火祭是预表基督为我们成为祭物献给神。

3.收割节的意义是表示生命成熟，「所收的是你田间所种劳碌得来初熟之物」。

「初熟的果子是基督」（林前十五23），收割节的第一捆初熟的禾捆是基督和得胜者，以后继续收割的那些成熟的是基督徒（罗八23、十六5，林前十六15，雅一18，启十四4）。

林前十五章23节的初熟是指基督复活说的，因此收割节的意义不但指我们的生命成熟而且指出成熟的基督徒是活在复活里。

因此献给神的初熟的禾捆是一捆，这一捆包括在基督里生命成熟，且经历在基督的复活里的所有属基督的人，一同被献在神面前，这也预表一批得胜者将在基督里被提到宝座，神的宝座前。

祭司是在安息日的次日将这初熟的禾捆摇一摇，然后再满了七个安息日的次日共计五十日，又要将新素祭献给神，这个节日称七七节又称五旬节，在这五十日内。基督四十天之久向门徒讲说神国的事（徒一3），然后门徒回耶路撒冷聚集，同心合意的祷告十日（徒一14），在五旬节的那天圣灵降临（徒二1）。

赐下圣灵是主耶稣复活当日的晚上（约二十19），这就是约翰福音十四章27 节说的，是圣灵住在我们里面（林前三16）。五旬节圣灵降临是为给主耶稣作见证（约十五26），是为建立教会，为传福音。

圣灵降临是带能力（徒一8）。圣灵赐下建造教会的恩赐，传福音的恩赐基督的新妇作建立的工作，为千年国度作预备的工作，圣灵内住的目的是使每个基督徒生命圣洁、更新成熟（罗十五16，帖后二13，多三5）。成熟的得胜者将与基督一同作王一千年。

4.收藏节预表千年国度的安息与快乐，住棚节使我们想到我们活在地上乃是寄居的，没有常存的城（来十三14）；引导我们进入新耶路撒冷。

18 节：祭物的脂油和血都是属于耶和华的（利三16-17）。

血是代表赎罪，脂油是代表基督的丰富。

血是赎罪的，有酵饼是代表有罪的，因此不能一同献上，脂油当日就应献上。

不可用山羊羔母的奶煮山羊羔：母羊的奶是喂养羊羔的，应该是用来使羊羔长大，我们不能按我们的喜好，将羊羔生长所需的奶去杀死羊羔。属灵的意义奶是表示灵奶（彼前二2，林前三2），就是神的话，我们应该用神的话去喂养小羊，而不是用神的话将他杀死。神的使者是基督，因为他有赦罪的权柄。

神领以色列人进入迦南地，以色列人要将自己和迦南地的人分别出来。不能事奉外邦神，至于迦南人，神要使他们惧怕以色列人而离开，神将迦南人撵出去，黄蜂是为撵，而不是杀。迦南人不可住在以色列人的地上，恐怕迦南人使以色列人得罪神（约二十四12）。

神赐给以色列人的地是从红海直到非利士海（西界），又从旷野直到大河（东界），大过以色列人现在的土地，直到伊拉克境内。

第二十四章

二十章到二十三章是摩西在西乃山上神给他的命令，他下山后就把神的命令典章告诉了百姓，众百姓又是说「耶和华所吩咐的，我们都必须遵行」（3 节）因此摩西按神的一切话与百姓立约，因为百姓愿意遵行，从此律法是神与以色列之间的约，而且带血立的约，双方都不能废约。

柱子是石头作的「表示永不改变，此约永不改变，献祭可以过去，柱子是永久存在。以色列人愿意与神立约，愿意活在律法以下，此约将成为神对以色列人审判的根据（罗二12），除非另一个约出现（新约）。

在西乃山献祭时没有祭司，而是以色列人中的少年人去献燔祭和平安祭，说明在以色列人没有违反律法以前，他们是祭司的国度（出十九6），每个以色列人都是祭司，都可以献祭事奉神。

摩西将神的命令都写上，要以色列人遵守。神吩咐摩西再次同亚伦、拿答、亚比户并以色列长老中的七十个人都上山，但只有摩西可以亲近神，其余的人是远远的敬拜神。

摩西是将一半血洒在坛上，另一半血洒在以色列人身上。洒在坛上是向神立约，洒在以色列人身上是向人立约。燔祭是为神，满足神的要求。平安祭是满足人，为人和神之间有了和平。创世记十五章告诉我们立约是需要祭物流血，因地神与亚伯拉罕立约是借祭物。

因献祭，因血，因约，亚伦、拿答、亚比户并以色列长老中的七十人可以上山，到神那里远远的下拜。这和出埃及记十九章的情形完全不同，那里没有血，没有约，神是在雷轰，闪电和密云中，并且有角声甚大，以色列人面对一位公义、圣洁的神而发颤，这里有血、有平安祭、有约，以色列人长老中的

七十人都上了山，「他们看见以色列的神，他脚下仿佛有平铺的蓝宝石，如同天色明净。他的手不伤害在以色列的尊者（原文是联结）身上，他们观看神，他们又吃又喝」（出二十四10）。

人能看见神吗？

「摩西说，求你显出你的荣耀给我看」，耶和华说「你不能看见我的面，因为人见我的面不能存活」，「你就得见我的背却不得见我的面」（出三十三18-23）。

出埃及记二十四章16至17节以色列人是看见神的荣耀，形状如烈火。

以赛亚书第六章1节，以赛亚看见的主也应该是主的荣耀。

以西结书第九章3节，以西结看见的也是神的荣耀。而以西结书十章1节「显出蓝宝石的形状」，只是形状。

启示录四章3节，使徒约翰看见的好像碧玉和红宝石。

但是人能看见神的使者（未降世的基督，三一神的第二位）。

创世记十八章29节的耶和华向亚伯拉罕说话。

创世记三十二章24至29节，和雅各摔跤的人，自称为神。

约书亚记第五章13节，和约书亚说话的是耶和华军队的元帅，并说那地是圣的。耶和华军队的元帅，是未降世的基督。

本章12节神叫摩西上山住在神那里。

本章13节摩西和他的帮手约书亚上了神的山。

本章15节摩西上山后，神第七天从云中召摩西，并在山上住了四十昼夜。

在这四十昼夜中神将石版并神所写的律法和诫命赐给摩西，就是出埃及记二十五章到三十一章中神所说的话。

第二十五章

包括四个内容：

1.以色列人为神送礼物（又称举祭，向上归神的意思），必需是甘心乐意的。礼物包括多类。

矿物：金、银、铜。

植物：细麻、皂荚木、及染成蓝色、紫色、朱红色的细麻。

动物：山羊毛、染红的公羊皮、海狗皮。

油。

香料。

宝石、红玛瑙。

2.作柜。出埃及记二十五章22节，又称为将法版（写了诫命的版）放入柜中而称之。「法」字在原文是「见证」to testify 的意思。应称为「见证的柜」。

民数记三章31节，又开始称之为约柜，神立约的柜，因为诫命和律法是神与以色列人立的约。

（1）柜的材料：用皂荚木作，里外包上精金。

皂荚木是带刺的木，圣经是以木代表人性。诗篇九十二篇12节：

「义人要发旺如棕树，生长如利巴嫩的香柏树」。皂荚木带刺，表示「十字架」。

精金就是纯金，圣经是以金代表神的荣耀的性情。

(2) 柜的形状和尺寸：

柜的原文strong's编号是727，他与创世记五十章26节约瑟的棺木是一个字，是立方形的，但创世记六章的方舟与出埃及记二章摩西的蒲草箱又是另外的一个字，这字的strong's编号是8392，意思是容器，在英文都译为ark。

柜长二肘半，宽一肘半，高一肘半（一肘约为44.5 厘米）。

如以半肘一个单位，则长为5 倍，宽为3 倍，高为3 倍。

「5」是人负责的数字，「3」是三一神的数字。

因此约柜是表征基督的人性及神性的合一，表征基督道成肉身。

四围镶上金牙边，原文不是牙齿的牙字，而是分散而又联在一起的边，类似花环chaplet，一个个联结起来成一个冠crown。

还有四个金环，安在柜的四脚上，再用皂荚木作两根杠，用金包里。

(3) 杠要常在柜的环内，不可抽出来，以便抬柜。杠和柜不能分开，随时在一起。

法版要放在柜里，因此称为法柜。

法柜又称见证的柜，这柜预表基督的「神而人」的见证，既预表了基督的人性要经过十字架（皂荚木的刺），又预表基督要用血立约（太二十六28）。又称约柜，约柜不过是影儿，那形体（真实的身体），乃是基督（歌罗西二17）。

3.作施恩座。施恩座原文是盖，意思是约柜上面的盖。

(1) 施恩座的材料全部是精金，代表三一神圣洁荣耀的神性。

(2) 形状尺寸，作成药柜的盖，长二肘半，宽一肘半，和柜的平面尺寸相同，以便成为柜。施恩座的两头有两个用金子锤出来的璐伯，高张翅膀遮掩（保卫）施恩座。伯是宝座上的天使，他有四个脸面（鹰、狮、牛、人），代表一切受造（结十14，启四6-7），伯的意义是保卫者（创三24）。

施恩座是放在法柜的上边，神要在施恩座上二嚟璐响中间和摩西说话。表征三一神和人的交通是在基督所用血立的约上，离开了基督立的约，神不能与人有交通。

4.作一张桌子（陈设饼的桌子）。

(1) 桌子的材料和约柜是同样的，用皂荚木作，包一精金。

(2) 形状尺寸：长二肘，宽一肘，高一肘半，比例是4：2：3，四是受造之物的数字，二是见证的数字或交通的数字，三是三一神的数字。

桌子是放饼的，饼是表征基督是从天降下的粮，这粮是生命的粮，这粮是基督的肉（约六51），这节圣经里的「为世人之生命所赐的」，「世人」两字在原文是「世界」的意思，主耶稣的死，是为所有的被造。歌罗西书一章20节「既然藉祂在十字架上所流的血成就了和平，便藉祂叫万有，无论是地上的，天上的都与自己和好了」。因此「我们知道一切受造之物一同叹息，劳苦直到如今」（罗八22），受造之物都属于旧造，也就是属于世界这个系统。主耶稣的肉身是为受造之物舍去的。「要照所安排的，在日期满足的时候，使天上地上一切所有的，都在基督里面同归于一」（弗一10）。



第二十六章

一、作帐幕（又称帐棚）

- 1.材料：捻的细麻，蓝色、紫色、朱红色线（就是染了色的细麻，细麻不染色是白色），原文没有线字。
- 2.尺寸：作十幅幔子，每幅长28 肘，宽4 肘（比例7：1），每五幅相连，两五幅幔子靠五十个蓝色钮扣和五十个金钩相连。
- 3.细麻：麻是植物，是不流血的，细麻是指基督的生活是柔细的，麻是高贵的衣料（创四十一42），细麻还有一个意思是白色、纯洁（启十九9），细麻是基督的圣洁，柔细，高贵，公义的性情和生活。蓝色是代表属天的意义（出二十四10），紫色是代表王的颜色（歌三10，但五29，约十九2），朱红色是代表罪（赛一18）和救赎（书二18）。

二、作罩棚（就是帐幕的房顶,又称盖民四25）

- 1.材料：山羊毛。
 - 2.尺寸：用山羊毛织成幔子，每幅幔子长30肘，宽4肘。五幅幔子连成一幅，另六幅连成一幅。作五十个钮扣和五十个铜钩。
- 山羊毛：山羊毛是代表没有义的行为，凡不义的事都是罪（约壹五17），山羊也是代表被咒诅（太二十五41）。山羊毛是从不义的被咒诅的，有罪的山羊长出来的部分，就是代表罪的行为。
- 十一幅幔子是5+6，5是负责的数字，6是人的数字，意思是基督负责担当人的罪行。
- 每幅幔子长30肘，也是5x6，表示为人的罪行担负罪担。每幅幔子宽4肘：4是受造之物的数字，基督的救赎包括所有被造。
- 五幅幔子连成一幅：表征是负责的数字。六幅幔子连成一幅：表征是人的数字。
- 两幅幔子由50个钮扣（不是蓝色，因为基督担罪就不属天）和50个铜钩连起成一个罩棚，50代表完全负责的数字。铜是代表审判（祭坛是铜作的，出二十七2-3）这第六幅幔子要在罩棚的前面折上去，山羊毛作的幔子是盖在细麻幔子的上面。每幅细麻幅子长28肘，宽4肘共10幅。每幅山羊毛幅子长30肘，宽4肘共11幅。因此山羊毛幔子宽度比细麻幅子多1幅，长度多2肘。山羊毛幔子宽的1肘（第六幅山羊毛幔子）要在罩棚的前面折上去（9节）。
- 罩棚的幔子所余长的这边一肘，那边一肘，要垂在帐幕的两旁，遮盖帐幕（13节）。
- 罩棚的幔子所余那垂下来的半幅幔子要垂在帐幕的后头（12节）。

山羊毛幔子是覆惹在细麻幔子的上面作保护。

三、又要用染红的公羊皮作罩棚的盖：被杀的公羊染红的皮代表流血舍命。

四、海狗皮作罩棚的顶盖：海狗皮是防水的，又是抵抗外界的攻击。是帐棚盖的最外层，海狗皮没有美丽吸引人的颜色，表征基督没有佳形美容（赛五十三2）。

五、作帐幕的竖板

材料：皂荚木，金。

尺寸：每块板长10肘，宽1肘半，南北两面各20块板。

板用金包里。每块板底下要作带卯的银座，共四十个带卯的银座，两卯接这块板上的两榫，两卯接那块板上的两榫（19-21节）。帐幕的后面就是西面。要作板六块（22节），后面的拐角要作板「两块」，板的下半截要双的，上半截要整的，直顶到第一个环子，「两块都要这样作两个拐角」（24节），原文「双的」，「整的」是同一个字，意思是联成一起，或联合两边。两块拐角的板要从后面把南北板联合成一起。

要用皂荚木作闩，闩用金包裹（29节）帐幕这面（北边）的板作五闩，为帐幕那面的板作五闩，板腰间的中闩要从这头通到那一头。又要作板上的金环套闩。

六、作细麻幔子，隔开圣所和至圣所。

1.材料：蓝色、紫色、朱红色和捻的细麻。

2.幔子上要绣上伯，伯是保卫者，幔子是基督的身体（来十20）。

3.幔子挂在四根包金的皂荚木柱子上，柱子上当有金钩，柱子安在四个带卯的银座上，使幔子垂在钩子下，幔子要将圣所和至圣所隔开。银是代表救赎，四根包金的皂荚木柱代表受造与基督的关系必须在救赎基础上。（四是受造的数字）

七、作帐幕的门帘

1.材料：蓝色、紫色、朱红色和捻的细麻。

2.门帘挂在皂荚木作的五根用金包裹的柱上，柱上当有金钩，又要为柱子用铜铸造五个带卯的座。铜是代表审判，五根包金的皂荚木柱表征在负责受审判的基础上，人才可以进入圣所，但必须在救赎的基础上才能入至圣所（五是人负责的数字）。

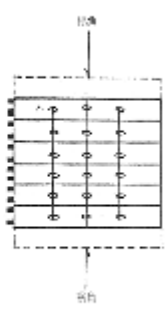
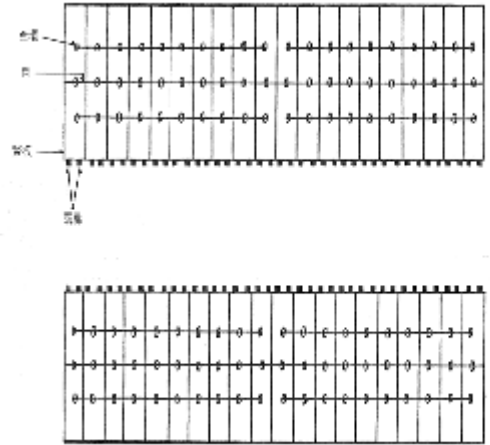
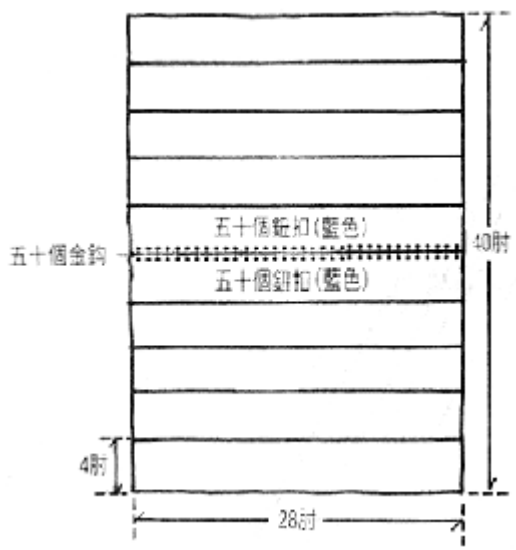

鈕扣或金鈎圖

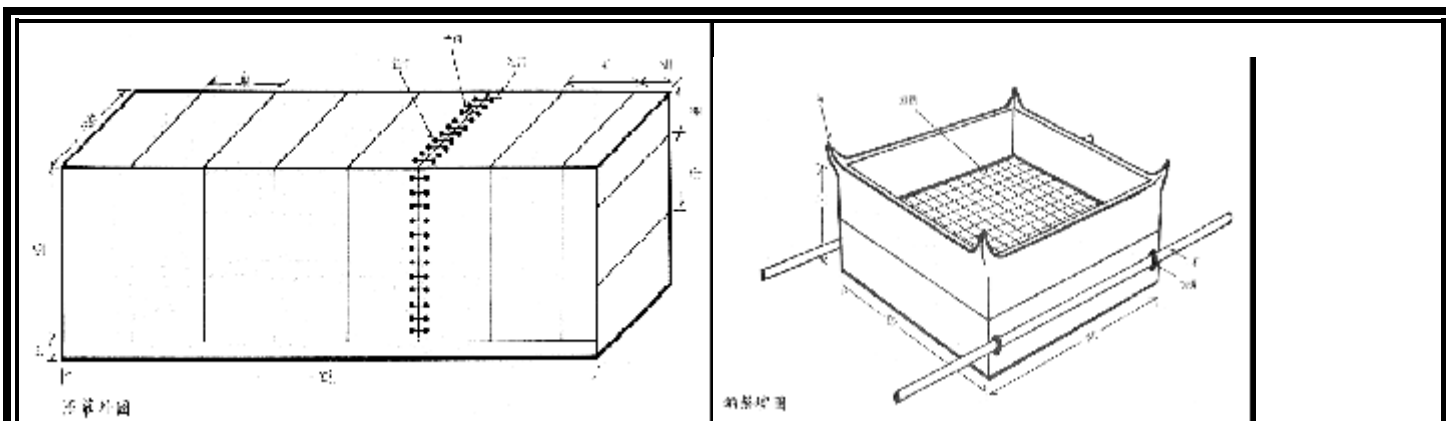

第二十七章

八、作坛（燔祭坛）

材料：皂荚木作坛，在坛的四拐角作四个角，与坛连接一块，用铜把坛包裹。

尺寸：坛要四方的，长5 肘，宽5 肘，高3 肘。

形状：要作盆收去坛上的灰，又作铲子、盘子、肉锺子、火鼎都用铜作。要为坛作一个铜网，在网的四角上作四个铜环，把网安在坛四面的围腰板以下，作网从下达到坛的半腰。又要用皂荚木作杠，用铜包裹，这杠要穿在坛两旁的环子内，用以抬坛。要用板作，（坛）是空的。原文没有坛字，用板作就是用皂荚木先作成板状。

坛是代表献祭的地方（包括献祭的器具），不止预表各各他（髑髅地），也预表处死基督的十字架，铜是代表审判，十字架乃是审判罪的地方，但基督是担当我们的罪而受到神公义的审判。

四个角：角是代表力量（撒下二1，撒下二十二3），代表审判肉体的力量。

耶利米十七章 1 节：罪刻在心板和坛角上，坛角代表罪的力量，因此献祭的时候要用血涂在坛角上（利四25），代表罪的力量得到赦免。

九、作帐幕的院子：院子长100 肘，宽50 肘，高5 肘。

1.作帷子：用捻的捩麻作帷子。帷子高5 肘，长100 肘的两幅，长15 肘的两幅，长20 肘一幅。

9 节，南面：帷子长100 肘，柱子要20 根，带卯铜座20 个，柱子上的钩子和杠子都要银作。

11 节，北面：帷子长100 肘，柱子要20 根，带卯铜座20 个，柱子上的钩子和杠子都要银作。

12 节，西面：帷子宽50 肘，高5 肘，柱子10 根，带卯铜座10 个。

13 节，东面：是院子的门，整个门全宽50 肘，门这边的帷子15 肘，柱子3 根，门那边的帷子15 比肘，柱子三根，每根柱子都有铜座。有门帘宽20 肘，高5 肘，用蓝色，紫色、朱红色和捻的细麻织成，柱子四根，带卯的铜座四个。

2.帐幕各样用处的器具，并帐幕一切的橛子和院子里一切的橛子，都要用铜作。帐幕（Tabernacle）又称会幕（Tent of meeting）出埃及记三十九章32 节，是以色列人去朝见神的帐幕，也是以色列会众事奉神的帐幕，也是神的居所。

帐幕是立方形的，长30 肘，宽10 肘，高10 肘。

帐幕里面藉绣有堪璐咄的幔子（出二十六31=33）隔开成至圣所与圣所。

至圣所里有法柜和施恩座。

圣所里有金灯（南边），和陈设饼的桌子（北边）以及西边的金香坛（出三十一1-6），对法柜上的施恩座，中间隔幔子。

帐幕的东面，就是帐幕的入口（门口）有门帘，将圣所与帐幕的院子隔开。

圣所里的灯要经常点，陈设饼桌子上要经常有陈设的饼。在香坛上早晚都要烧香。这些事奉只有祭司才能作。

因此神就拣选亚伦和他的儿子在帐幕中经管这些事（出二十七21）。

在外院中有献祭的铜祭坛，有洗手脚的洗濯盆（出三十18-20）。

第二十八章

作祭司的圣,所要作的就是胸牌、以弗得、外袍、杂色的内袍、冠冕、腰带、裹头巾（二十40）。

一、以弗得Ephod，以弗得原文意是围绕物。

补插图p52

材料：金线、蓝色，紫色、朱红色线并捻的细麻、红宝石。

形状：如图。

7节以弗得当有两条肩带。原文没有带字，只有肩，以弗得是穿在前胸及后背的无袖的恤衫（背心），在腰部有两带子，可以将前后两片束上，在以弗得的肩上，左右各镶一个红玛瑙在金槽中，每个红玛瑙宝石上要按以色列十二支派出生的次序，刻上名字，每边六个名字，这两块是纪念石，亚伦作祭司的要在两肩上担他们的名字在耶和华面前作纪念。

14 节又拿精金作两条链子，搭（放置）在二金槽上，这两条金链以后要和胸牌相连。红宝石，红是代表救赎，宝石是经过各种试炼和十字架变化成的贵重的活石（彼前二5）。以弗得在祭司的前面和后面既是保护，又是抵挡黑暗的势力。以弗得的肩是代表力量，祭司担当以色列十二支派的名字，表示祭司在神面前要尽力担当以色列的一切软弱、失败、悖逆、罪行，亚伦大祭司的职任是预表基督是我们的大祭司（来四14-16），担当我们的软弱（来二17-18）。以弗得是属神（金线）属天的力量来抵挡黑暗的势力，并担当以色列的软弱。

二、胸牌（决断的胸牌）

材料：金线、蓝色、紫色、朱红色线并捻的细麻。

形状：

1.胸牌是四方的，可以迭成两层，长宽都是一虎口（约相当三掌或22.25 釐米）。

2.前胸面要镶四行宝石，十二块宝石上要按以色列十二个儿子的名字刻十二支派的名字。

宝石的次序：

第一行红宝石红璧玺红玉

第二行绿宝石蓝宝石金钢石

第三行紫玛瑙白玛瑙紫晶

第四行水苍玉红玛瑙碧玉

3.胸牌上作两个金环，安在胸牌的两头。

4.用精金拧成如绳的金链子，穿过胸牌两头的环子，接在以弗得两槽上。

5.要作两个金环，安在胸牌的两头，在以弗得里面的边上。

6.又要作两个金环，安在以弗得前面，两条肩带的下边接近相接之处，在以弗得巧工织的带子上。

7.再用蓝细带子，把胸牌的环子，与以弗得的环子系住，使胸牌贴在以弗得巧工织的带子上，不可与以弗得离缝。

8.亚伦进圣所的时候，要将决断胸牌，就是刻以色列儿子名字的，带在胸前，在耶和华面前常作纪念。

9.又要将乌陵（发光）和土明（完全）放在决断的胸牌里。

三、作以弗得的外袍，颜色全是蓝的

1.袍上要为头留一个口，口的周围织出领边来，仿佛盔甲的领口，免得破裂。

2.袍子周围底边上要用蓝色、紫色、朱红色线作石榴，在袍子周围的石榴中间，要有金铃铛。一个石榴，一个金铃铛。

四、用精金作一面牌：刻「归耶和华为圣」〔Holiness to Jehovah〕！

用一条蓝细带子，将牌系在冠冕的前面，必在亚伦的额上，亚伦要担当干犯圣物条例的罪孽，这圣物是以色列人在一切的圣物上所分别为圣的。

五、用杂色细麻线织内袍。

六、用细麻布作冠冕。

七、用锈花的手工作腰带。

八、作裹头巾。

九、作细麻布裤子，遮掩下体，裤子当从腰达到大腿。

要把这些给你的哥哥亚伦和他的儿子穿戴，又要膏他们，将他们分别为圣，好给我供祭司的职分。亚伦和他儿子进入会幕或就近坛，在圣所供职的时候必穿上，免得担罪而死，这要为亚伦和他的后裔作永远的定例。

当出埃及记二十五至二十七章，把帐幕的一切器具和设备都启示完了（只有三十章再启示金香坛及香和膏油，就需要有人在神的帐幕中事奉。

神的帐幕在人间，神和人同住。神住的地方是圣洁的，只有圣洁的人才能事奉神，因此祭司就担任事奉神的工作。

二十八章1节，供祭司的职分，在原文只有一个字就是祭司（Priest）是动词，可以译成「作祭司」。

祭司在事奉神时应当穿上圣洁的衣服，二十八章3节「使他分别为圣，可以给我供祭司的职份」可以翻译成：「成圣、作祭司」。

因为和二十八章41节的「分别为圣」在原文意义不同，原文是「充满手成圣」。

以弗得是穿在胸前，用肩来承担的，因此以弗得有两个功用，一是把以色列十二支派的名字，担在祭司的肩上，肩的属灵的意义是「力量」，祭司要在神面前担当以色列十二支派，以色列十二支派在神面前的好坏要由祭司担当，因此祭司的责任很重。以弗得第二个功用乃是和决断的胸牌联合，决断的

胸牌不能与以弗得离缝（28 节）。

决断意思是审判，决断胸牌是放在胸前，里面有乌陵和土明，乌陵是发光或光照的意思，土明是完全或无玷污，无疵的意思。当以色列人中发生问题他们就去找祭司，祭司就藉乌陵的光照，按照神的完全的旨意，使他们的疑惑得以解决。胸牌上有以色列十二支派的名字。意思是十二支派都在神完全无疵的旨意中受到光照，使他们明白神的旨意（民二十七21，撒上二十八6）。

以弗得肩上的红宝石和决断胸牌上的宝石：

宝石、玛瑙等中文名字，乃是指一批珍贵的石头，这些石头原来是一些植物，埋在地里经过很长的年代死了，埋葬了，变化了，成了很硬的有光泽的美丽的石头，植物不过是草木禾桔，是神不能使用的，经过死、埋葬的变化，成了石头（活石）神就可以用来建筑成为灵宫（彼前二5）。宝石是硬的，不改变的，长久的，发光的，透明的，带各种美丽的颜色。

硬的，就是坚固的，在基督里是不改变的。

发光的，因为他们是世界的光。

透明的，因为他们里面的杂质都被去除了。

美丽的颜色：

红色表示血、救赎，也表示神的爱（基督为我们流血舍命）。

蓝色表示属天。

绿色表示新鲜的生命（可六39，诗二十三2）。

紫色表示作王（十八26）。

黄色表示如细麻，有柔细的生活。

以西结书二十八章13节，启示录二十一章19节都有相似的表征。

启示录四章3节「看那坐旧的，好象碧玉和红宝石」从颜色来看碧是绿色，代表生命，从红来看那是爱。

所有在帐幕内的材料，可分成三类：植物、动物、矿物金属，他们都是基督的代表。

会幕里的植物：

皂荚木：表征基督的人性，表征基督的十字架（诗九十二12）。

细麻：表征基督的柔细生活，表征基督的纯洁，公义的性情和生活染成蓝色的细麻表征属天（出二十四10），基督是属天的。

染成紫色的细麻表征王的颜色（但五29），基督是王。

染成朱红色的细麻表征罪与拯救（赛一18，书二18）。基督背负我们的罪，拯救了我们。

会幕里的动物：

山羊毛：表征基督背负我们的罪，山羊是罪人的表征（太二十五41），山羊毛是山羊生长出来的，表征罪的行为。

染红的公羊皮：公羊被杀，染红了皮表征基督为我们舍命流血。染红的公羊皮盖在山羊毛（有罪）的幔子上，表征基督的救赎遮盖了我们的罪。

海狗皮：是会幕最外层的顶盖，海狗在英文圣经翻译Badger，獾，也有认为是獭（水獭或山獭）既可住在山上又可住于水边。颜色可能是灰黑色。海狗皮是保护海狗的，皮很珍贵，但颜色不美，因此可

作基督外貌的表征，他无佳形美容（赛五十三2），但他有保护会幕以下三层顶盖的功能，防止敌人的攻击。

会幕里的矿物金属：

金是表征神的性情和荣耀（伯三十七22，原文只有金字没有光字，金出于北方）。

银是表征救赎（出三十16）

铜是表征审判（出二十七1-7）。

宝石表征经过基督「十字架的工作」产生出来的「活石」（彼前二4-5），用以建造基督的身体。

以弗得肩上的宝石和决断胸牌上的宝石都刻有以色列支派的名字，表征经过「雕刻」（十字架），使以色列各支派能与宝石联合。

亚伦大祭司是预表主耶稣是我们的大祭司（来三14—16、七26-28、九11-12）。

神性和人性的问题：

帐幕内的约柜是用皂荚木作成内外包上精（纯）金，陈设饼桌子、竖板、金香坛都是用这两种材料作的，幔子的柱子，门帘的柱子也是。

以弗得也是金线和蓝色、紫色、朱红色和捻的细麻织成。

金线是表征神性，细麻是表征属人的生活行为（启十九8）。

旧约都是影儿，那形体却是基督（西二17）。

因此皂荚木和精金的器具，以弗得的金线和细麻应该是表征神性和人性，也就是道成肉身（约一14），也就是神在肉身显现（提前三16）。

首先应该把基督的人性和我们这些亚当后裔的人性区别开来。

基督的人性乃是包括主耶稣的灵、魂、体，道成肉身是一个奥秘（西二2）。

主耶稣是从圣灵怀孕（太一20），他在马利亚腹中的胎是圣的（路一35），「圣者」在英文是翻译成Holy thing 就是指主耶稣那个胎，亚当的后裔在母腹中的胎是有罪的（诗篇五十一5），主耶稣是从圣灵怀孕，她的胎不但是无罪的，而且是圣的，亚当被造时的灵、魂、体是无罪的，但不是圣的，亚当犯罪堕落后灵、魂、体都是有罪的。

主耶稣的灵、魂、体是无罪的，是不知罪的（林后五21）。主耶稣不但没有罪的行为（约八46、28-29、十二49），也没有罪的性情，他与罪，与撒但，与世界都没有牵连（约十四30）。主耶稣是真正的人，他的灵、魂、体是从圣灵来的（我们是从肉身的父母来的），因此他的灵、魂、体是圣洁的，是在神性的管理下，是与神圣的性情合一的。因此他在地上的思想，感情意志，完全是圣洁的，是神在肉身显现（提前三16）。他的肉体虽然也是血肉之体，马利亚怀孕时，马利亚的罪性和罪行不能影响主耶稣，因为主耶稣的血肉之体是从圣灵来的，马利亚只供给主耶稣的血肉之体长大所需要的营养物质。从圣经上的启示，有三种血肉之体，一个是亚当的无罪的血肉之体，一个是亚当犯罪后有罪的血肉之体，另一个就是主耶稣的圣洁的血肉之体。

因此我们不应把主耶稣的血肉之体和我们的血肉之体等同来看。不错，主耶稣的肉身饿了，他需要吃，渴了他需要喝，疲倦了，他需要休息，但他肉身的需要是没有罪的，我们的吃喝、休息都有罪。

出埃及记中帐幕里面的器具，有皂荚木，有金，以弗得有金线也有麻，当这些材料结合成器具时，乃

是表明，人性在神性的管理下，彰显出神性来，绝不是两性调和成另一性。彼得后书一章4节是说我们与神的性情有份，绝不是说我们与神合成一个，也不是说我们有了神的生命就变成了神。乃是说我们这些有神生命的人必需在圣灵的管制下，治死我们的魂生命，使神圣的性情从我们身上活出来。约翰壹书三章2节乃是我们必要「像他」，绝不是说我们就是他。如果说「人成为神」这是错的。

祭司的衣服：

祭司从内到外必需把身体先遮盖起来，所以有杂色细麻的内袍。杂色两个字在原文是织的意思，内袍是用细麻织的，内袍和细麻布裤子，都是细麻织的。细麻是代表「义」，属灵意义是用义盖住我们的肉体。指看里面的义，是神的救赎的义（林前一30，指基督成为我们的义）。

祭司的外袍，称为以弗得的外袍。外袍是指看外面的义（赛六十一10），外袍是被以弗得前胸和后背两片包绕的，因此称为以弗得外袍。

外袍全是蓝色的，表明属天的义。袍的领边仿佛铠甲的领口，免得破裂。外袍的领口是先套在头上再固定在颈部，因此颈是支持外袍很重要的位置，铠甲的领口是很牢固的，不怕颈的活动。颈在圣经中是有强硬的颈（强项表示不顺服，出三十二9、三十三3），因此祭司的外袍的铠甲的领是要使祭司的颈，柔软顺服。袍子周围底边上的石榴（指果实多，表生命丰富），由于石榴是用蓝色、紫色、朱红色线作成，表征生命丰富根据属天的、作王的、和救赎的原则才会有丰富的生命。金铃铛，表征从神来的声音，整个属灵意思是表征大祭司的行动是受到生命和圣灵声音的约束。

决断的胸牌是双层，正方形的，长宽都是一虎口。一是神的数字，表征长、宽、表、里都出于神决断的胸牌，是用金线、蓝色、紫色、朱红色线并捻的细麻作成。属灵的意义是在神（金）的管理下有属天，作王，被救赎，柔细，公义的生活。胸牌和以弗得一样的作法（出二十八15），因此胸牌和以弗得要紧紧相连，不能离缝。胸牌是联在以弗得上，并藉以弗得联在外袍上（外袍也是代表属天的公义）。

决断是审判的意思，胸牌是双层的，里面有乌陵（发光、光照）和土明（完全，无疵的），属灵的意义乃是经过完美的光照，来判断以色列十二个支派，指引他们当解决的疑难。这也是律法写在心上的预表（来十16），胸是代表心的部位，胸牌上的十二个宝石，刻上了以色列十二个支派的名字，每行三个宝石，共有四行，三是神的数字，四是被造的数字，三加四是七是完全的数字，3乘4是12是永远完全的数字。意思是所有的被造在神的完全的管理下，就是永远的完全了，这个数字在新耶路撒冷就永远完成了（启二十一12-21）。

所有的宝石，都表示经过基督的十字架造就出来的坚固的、发光的、透明的，美丽的各种颜色的活石，为了建造永生神的灵宫（彼前二4-5）。

旧约的以色列人是预表新约的「教会」。

旧约的以色列人称为耶和华的会众（民二十四），新约的基督徒就称为基督耶稣的会众（太十六18）。

「教会」两字应指人，不是指一个系统或组织，也不是指房子（徒十四27的会众原文是教会）。

主耶稣是新约的大祭司，他的肩上担当了基督徒（他的会众）的名字，他的胸（表示心和爱）上有他会众的胸牌，他把他们常常放在他的心上（罗八38-39）。

祭司如果只有内衣、裤子及外袍，这只能说他在神面前有义的生活、行为，他必需穿上以弗得和胸牌才有完全的「事奉」，才能担当别人，才能让神的光（乌陵）和神的完全的引导，照亮以色列家（教

会)。他不是完全为自己，而是为以色列人（为教会）。

祭司的额上有一面写着「归耶和華為聖」的精金的牌，额是代表思想，祭司在思想中要常常思念神的圣洁（西三2，来十二14），金牌是用蓝细带子系在冠冕的前面，表示属天的联系，属天的思念（西三2，思念上面的事）。

祭司的冠冕上的金牌，不但是为祭司自己，也是为别人，以色列人将礼物献给神，所献的礼物要由祭司分别为圣，然后按照典章献给神。祭司必须按照典章去作，如果违反典章，祭司要承担责任（民十八1，罗十二1把自己当作圣洁的活祭献给神），因此这一个金牌，也表示祭司在献礼物时要圣洁，要献得使神喜悦。

冠冕在原文就是冠（戴上）的意义，冠是保护头的（救恩的头盔，弗六17），冠也是盖头的，头上有盖就表示不「出头」，让神来作头（林前十一3），意思一切顺服神。

腰带是束腰的，外袍是很长的，束腰就使外袍不松散，以便行路。束腰是使人的腰不要放松。腰是人骄傲的地方，人一骄傲，腰就硬了，弯不下来，因此彼得前书五章5节说要以谦卑束腰。祭司束上腰带表征他的谦卑。生活有约束。

里头巾是为着亚伦的儿子，也是表征盖头，亚伦的儿子穿内袍，束腰带及裹头巾。

祭司是赤脚的，因为他所站的地是圣的，摩西在神的山是要脱鞋的。鞋是保护脚不沾污秽。圣地是没有污秽的。

二十八章41节「将他们分别为圣，好给我供祭司的职份」，按原文应翻译为「充满手成圣，作祭司」。

祭司的手：

祭司从头到脚都有装备，现在应该在会幕、祭坛、圣所事奉神，但是他手必须先倒空，倒空手中自己原有的东西，祭司即使穿上了圣衣，戴上冠冕，他虽然看起来很荣耀、很华美，如果他手中还装满了自己的事业、自己的工作甚至出于自己的事奉，他的手还不是空的，他就不能事奉。事奉神的第一步乃是先倒空自己（王下四3），成为虚空的器皿，然后手中才会充满成圣的工作。才能成为祭司。

大祭司的比较

亚伦（以色列人的大祭司） 基督（新约的大祭司）

人的后裔： 软弱的人（来七28） 神的儿子（来七28）

祭司等次： 亚伦等次（出二十九1，来七11） 麦基洗德等次（来六20）

支派： 利未支派（来七11） 犹大支派（来七14）

设立手续： 不是起誓立的（来七20） 起誓立的（来七22）

与罪的关系： 有罪的人（来五3，七27） 无罪的（来七26）

任职期： 有死阻隔（来七23）到永远（来七28）

事奉地方： 属地的圣所（来九11） 属天的圣所（来九24）

现在何处： 坟墓，阴间在神的右边坐下（来十12）

献祭次数： 多次（来九25） 一次（来九26）

献祭的结果： 遮盖罪，不能除罪（来十11） 除掉罪（来九26）

为我们代求（罗八34，来七25）

亚伦大祭司的职份是属肉体的条例定的，命定到振兴的时候为止（来九10）。基督来到，殿里的幔子从上到下裂为两半（太二十七51），基督为我们打开了一条又新又活的道路，使我们能坦然无惧地到神前（来十19-21、四16），因此马太福音十一章13节「因为众先知和律法说预言到约翰为止」。希伯来书八章13节「既说新约，就以前约为旧了，那渐旧渐衰的，就必快归无有了。」基督作大祭司乃是在天上的真帐幕不是在地上（来八1-7），在基督里已没有地上的会幕和圣所了。因此今天凡要在地上建立圣殿的都不是属基督的。

今天每个基督徒的地位都在天上（弗二5-6），所以我们的经历也应该是属天的，我们的难处就是有了属天的地位，而没有属天的经历，我们要记得主耶稣现在是在天上的圣所作执事，作大祭司（来八1-2），如果我们没有属天的经历，我们的事奉仍是属地的，那有什么意义，主会承认吗？我们要有一颗强烈的心跟随他去，同看标杆直跑（腓三14）。

属地的会幕和其中一切的器具，包括大祭司和他的圣衣都是后事的影儿（Shadow），那不过是基督的身影，我们赞旧约的预表，乃是要把我们引到基督（西二16，罗十4，如三24）。

祭司在事奉神时，必需穿上圣衣，如果不穿上圣衣事奉神，就有了罪，就要担当罪，结局就是死。穿圣衣是神的典章，神的命令，穿上圣衣是听了神的命令，同时在神的眼中就看为义，内外都有义。否则就是死亡。

今天，我们每个基督徒都要穿上基督（罗十三14，如三27）。

基督是我们的义（林前一30），我们也应有行为上的义（启十九8），才能事奉神，否则就有罪了。

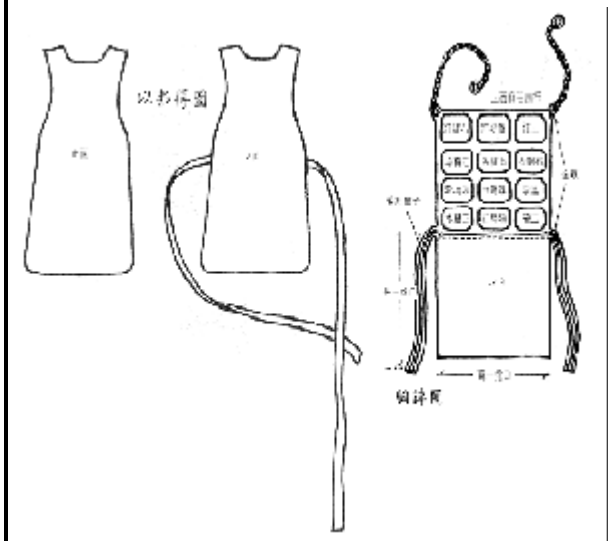

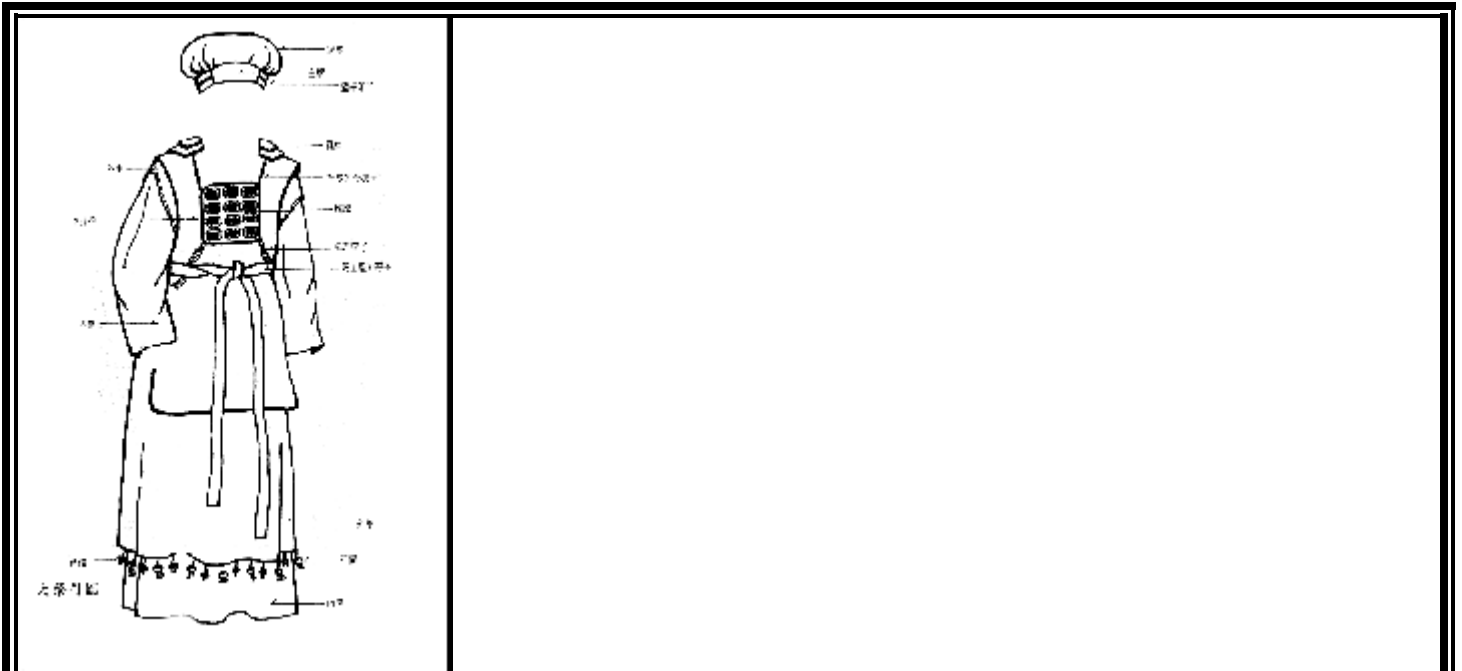

第二十九章

这章是说到亚伦和他儿子成圣作祭司。

第二十八章1节是神命令摩西，从以色列人中分别亚伦作祭司事奉神，但亚伦要成为祭司还有许多事需要作。

一、亚伦和他的儿子在会幕门口用水洗身，这是洗净肉体的污秽，亚伦虽然经过了红海，得蒙拯救了，但他仍然有污秽。水是代表生命（约四10 的活水，原文是生命水，弗五26，教会也需要水洗，启二十二1，水代表生命）。今天我们仍然是要用生命水洗净我们，使我们身上的死亡被生命吞灭（林后五4）。

二、亚伦要穿上内袍（预表从神来的义，基督成为我们的义）

再穿上以弗得的外袍（预表生活和行为上的义）。

再穿上以弗得，（预表基督在肩上担当我们，肩是代表基督的力量）。

又戴上胸牌（预表基督把我们放在胸前，表征把我们放在基督心上及爱中，并且用无瑕疵的完美（土明）和光（乌陵）来引导我们走前面的道路）。

束上以弗得巧工织的带子：把以弗得与胸牌紧紧联结在一起，完全了祭司担当以色列人，纪念以色列人的责任。

把冠冕戴在他头上（预表神作他的头，他自己不能出头）

将圣冠加在冠冕上，圣冠上写着「归耶和華為聖」，在亚伦的额上。预表基督在神前在人前的见证，不但身体洗净成圣了，连头也是圣洁的，（思想是圣洁的）。不但自己是圣洁，也为了在以色列人的圣礼物上分别为圣（约十七19）

束上腰带：预表基督是谦卑的（腓二7-8、彼前五5）

亚伦的儿子要穿上内袍（有基督成为他们的义），束上腰带，包上里头巾（不出头）。

用膏油（膏原文是涂的意思，油是代表圣灵）倒在他们头上（出四十15）亚伦和他儿子就根据神的命令成了祭司。

三、充满手成圣

二十九章9节「又要将亚伦和他儿子分别为圣」。

分别两字在原文是「充满手」，所以这句话应翻译为「充满手成圣」。

亚伦和他儿子穿了圣服，又被膏了，只代表他们有了祭司的地位，他们如果要在以色列人（教会）中事奉神，还必须将他们手中原有的自己的工作倒空，让手中充满神的工作，这样他们才成为真正事奉神的祭司，而不是事奉自己手中的工作。自己手中的工作，代表按自己的意思去事奉神，那些肉体的想法，属世界的办法，人的聪明都必须倒空。人的难处是第一「思想不空」，第二是「手不空」。基督徒需要从这两方面被光照、被拯救。撒但、世界也是想在这方面占據我们的思想和手，启示录十三章16节，将来有一位敌基督的也是要用印来控制地上人的右手和额。（控制人的行为和思想）

「思想」是「魂」的重要的功能，基督徒要住在基督里，首先思想要回到主里，思念灵的乃是生命平安（罗八6 的体贴，原文是思念）。

「手」是代表行为，基督徒的手应该是公义的，圣洁的（提前二8）。

我们如果要事奉神，我们的手要被神的事物充满，我们的事奉就曾是圣洁的（成圣）（出二十八41）。

出埃及十三章2节，「以色列中凡是头生的，无论是人是牲畜都是我的，要分别为圣归我」，这节经文的分别为圣是指凡献给神的就是属于神，属于神的就是圣的，这里没有充满手事奉的意思，这节经文的分别为圣应译为「成圣」。

出埃及记二十八章41节「又要膏他们将他们分别为圣，好给我供祭司的职份」，这节经文的「分别为圣」，原文是「充满手成圣，作祭司」，这里是指看事奉说的。

出埃及记二十九章1节「你使亚伦和他儿子成圣，给我供祭司的职份」原文是「成圣作祭司」。（二十九44 也同）

二十九章9节「又要将亚伦和他儿子分别为圣」原文是「充满手」。

9节「他们就凭永远的定例，得了祭司的职任」，原文是「是祭司」。

本章中文翻译和原文对照

节中文原文意

1 供祭司职份作祭司

9 得了祭司的职任是祭司

9 分别为圣充满手

22 承接圣职充满（手）

26 承接圣职充满（手）

27 就是承接圣职所摇的用公绵羊（就是）充满（承接）摇的。

这些你都要成为圣你要使他为圣

31 承接圣职所献公绵羊的肉充满公绵羊的肉

33 好承接圣职充满手

34 承接圣职充满

35 行承接圣职的礼七天行充满手七天

44 使亚伦和他儿子成圣亚伦和儿子成圣作祭司给我供祭司的职份

赎罪祭：表征基督为担当我们的罪成为罪的形状（罗八3）作了赎罪祭而钉死。

（一） 罪与诸罪：

圣经中关于罪的观念，要分成复数的罪和单数罪。

例证旧约新约sins 复数罪诗篇五一9 掩面不看我的罪罗三25 宽容人先时所犯的（诸）罪。

Sin 单数利四3 当为他所犯的罪罗五12 罪是从一人入了世界。

单数的罪字，是指罪的性情或指总的罪讲，包括罪性及罪行（罗五12）。复数的罪是指罪的行为。

（二） 里面的罪与罪身。

罗马书第七章17、20节都说「住在我里头的罪。」

罗马书第六章6节「使罪身灭绝（失效）」罪身是指犯罪的身体，或肢体（罗六13）

我们里面住了罪，我们外面的肢体（罪身）也犯罪。

里面的罪是指罪性说的，外面的罪是指「罪行」说的。

马可福音七章20节「又说，从人里面出来的，那纔能污秽人。」

这是指着住在我「里面的罪」说的。

（三） 赎罪祭的类别：

利未记第四章是说到赎罪祭sin-offering（利四3）

利未记第五章是说到赎愆祭英文仍是sin-offering（利五6），但本节又说到Trespass-offering，五6,7,15,16,18,19 都称赎愆祭。

利未记第七章7节「赎罪祭怎样，赎愆祭是怎样，两个祭是一个条例。」

这说明赎罪祭要分两种，一种是对整个罪（包括罪性），一种是对罪的行为称guilty 或Trespass。

燔祭也可以赎罪（利一4）燔祭是全部祭物都要献在祭坛上的，全部祭物都要在祭坛上作馨香的火祭献给神，人的燔祭被神悦纳了，神也赦免他的罪。燔祭不是专为赎罪献的，但神接纳了燔祭，神悦纳了，也就赦免他们的罪。

（四） 旧约献祭的赦罪

旧约原文「赦罪」是遮盖的意思，因为祭牲流了血，血盖过人的罪，神看血就不看罪，罪仍存在，没有除掉，但被血遮盖了，表示神赦免了。

「因为公牛和山羊的血，断不能除罪。」（来十4）这些祭物是叫人每年想起罪来。（来十11）只有基督的血，成了永远赎罪的事（来九12），为除掉罪（来九6）。

圣经告诉我们神藉基督赦免我们的罪是指赦免我们的「罪行」，但不是除去我们的「罪性」。

神赐给我们生命和圣灵是使我们脱离罪（来十二1），从罪里得了释放（罗六22）罪必不能作我们的王（罗六14）。我们是与赎罪祭的基督联合，我们已经死了（西三3）。所以不应该再犯罪。

平安祭：是表征基督「在十字架上所流的血成就了和平」（西一20），使我们与神与人都和好，和睦了。基督自己也成了我们的「和平」（弗二14），「和平」两字在原文就是「平安」。

平安祭表征基督以自己的身体废掉神和我们之间的冤仇（西二15）。他就是平安祭。我们献平安祭给神，表示我们和神有了新的关系，有了新的交通，我们能和神有交通首先是借着赎罪祭，借着基督的血（弗二13）。

平安祭既是神和人之间的和平，所以人也能吃平安祭的肉。

燔祭：是表征基督是全部为着神，献给神的，因此全部祭物都要一次献给神，脏腑和腿是内外不洁净的地方，因此要用水洗了才能献给神。

我们今天也应该把我们献为活祭，使我们全部为着神，使神悦纳我们，把世界、罪、肉体统统洗净，成为活祭献给神（罗十二1），我们的活祭乃是我们的身体。（包括所有、眼、耳、口、鼻、手、脚、心等肢体。）

承接圣职的羊，（充满手的羊出二十九22）。这只羊表征基督是使我们能成为祭司的平安祭。使我们能事奉神。

这只公绵羊是平安祭（出二十九28，利七28-36），作为祭司事奉开始献的祭。

亚伦献了公牛犊作赎罪祭，又向神献了燔祭。他需要献一只公绵羊作平安祭。赎罪祭满足了神公义的要求，燔祭表征亚伦全部为着神，事奉神，因此他要在平安祭中开始祭司的事奉，和神有交通。平安祭的祭物，神和祭司都要有份。作为祭司和神有交通。首先是要他顺服神。因此他们（亚伦和他儿子的右耳垂先要有血的洁净），表征他的耳朵分别出来要听神的话，同时亚伦和他儿子的右手大姆指上和右脚的大姆指上也有被血洁净。

表征他们的一切行为都被洁净，并且一切行动都是顺服神的。因此这只羊和赎罪祭的牛不同，这只绵羊是为了使他们顺服神、事奉神。一个事奉神的人必需有专一的洁净，分别出来，别的基督徒能作的事，他不能作，别人可以说的话，他不能说。他的一切言行是为了事奉神、顺服神，因为事奉是必需圣洁（分别为圣）。所以亚

伦和他儿子的衣服上都要弹上血和膏油，血是代表洁净，膏油是代表经过圣灵的成圣。（出廿九21）

右耳垂、右姆指：右在圣经里的代表：

「祝福」（诗十六11），「能力」（诗二十6），「拯救」（诗十七7），「得胜」（诗四十四3），「公义」（诗四十八10）。

因此右耳是表征听话的能力，在听话上蒙拯救，能听公义的话，靠神受到祝福，在听话上能得胜。

手姆指和脚姆指是在姆指中为首的，右姆指表示行事走路力量，应走公义的路，得胜的路，蒙祝福的路，手作事也应如此。

公绵羊的脂油、肥尾巴、盖脏的脂油、肝上的网子都表征丰富（基督的丰富），都要献给神。

腰子是人不能谦卑的地方，也是自己力量所在之处，圣经说「要以谦卑束腰（彼前五5），腰上的脂油，也代表丰富（自己的丰富），也要和腰一同献给神。

右腿是代表能力，也要献给神，让神来管理我们的能力，使我们的能力能成为公义、得胜、蒙祝福的能力。

无酵饼：饼是代表生命的粮（约六35），这生命的粮是我们事奉神的力。因为饼是麦子作成。麦子是植物，不是动物，不流血，与赎罪没有关系。因而利未记第二章称为「素祭」，表征基督无罪（无酵），

无己（被磨碎成细面）的生活（圣洁的生活），无酵饼又有抹油的，表征圣灵在外面的工作，调油的无酵饼表征圣灵在人里面的工作。基督里外都充满了圣灵。成为我们生命的粮，使我们有一个圣洁、无罪、无己的生活。磨碎表征十字架的工作，基督徒在十字架上把他自己献给神。无酵饼献给神表征神在基督里悦纳我们无罪无己，圣洁的生活。

摇祭：亚伦和他的儿子手中要充满了公绵羊的右腿、脂油、肥尾巴、盖脏的脂油、肝上的网子、两个腰子和腰子上的脂油，并一个无酵饼，一个调油的无酵饼，一个抹油的无酵薄饼，作为摇祭在耶和华面前摇一摇。

摇一摇这个词在原文是一个字，这个字中文翻译：

摇（出二十九24）动（出二十25）奉（民八11）

割取（申二十三25）献（出三十五22）

在神面前摇一摇表示，奉献给神，也表示祭司手中已满了奉献的物，祭司摇一摇表示在神前执行祭司的工作。被祭司摇的祭物称为「摇祭」。（民八11，摇祭表征事奉神）。

举祭。举的原文意思是High，向上，同高处表征祭司将祭物献上高处，献给神。祭司执行祭司事奉时，摇祭表示他承担祭司的工作，举表示祭司的工作是向着神的。

摩西要从亚伦和他儿子们手中接过「摇祭」烧在耶和华面前坛上的燔祭上。这是馨香的火祭，火祭就是经过火献给神。火代表经过神的审判。

馨香在原文是两个字，「安息」和「闻味」，意思是神接受了这祭物就安息了（满意）。公绵羊的胸也作为摇祭，是摩西的份，胸是表征「爱」。

27节，「那摇祭的胸和举祭的腿，就是承接圣职所摇的，所举的，是归亚伦和他儿子的，这些你都要成为圣，作亚伦和他子孙，从以色列人中永得的份。因为是举祭，这要从以色列人的平安祭中，作为献给耶和华的举祭」。

27和28节说到以色列人献平安祭时，其中有摇的胸和举的腿，都要分别为圣，并要作亚伦和他子孙永得的份，摇祭和举祭是献给耶和华的，耶和华又将摇的胸和举的腿赐给亚伦和他子孙（利七29-34）。

出埃及记二十九章19节到26节是神吩咐摩西，当亚伦和他儿子开始成为祭司时，摩西为他们献上的第二只公绵羊应该作的事，这只羊是摩西宰的（二十九20），因此这只羊的胸是摩西应得的份。这和利未记八章29节记载的相同。但在出埃及记二十九章27节「那摇祭的胸和举祭的腿就是承接圣职所摇的、所举的是归亚伦和他儿子的。这些你都要成为圣，作亚伦和他子孙从以色列人中永远所得的份，因为是举祭。这要从以色列人的平安祭中，作为献给耶和华的举祭」。这一段经文和利未记七章34节所叙述的一样。因为亚伦和他儿子成为祭司后，他们就为以色列人献祭，那时他们就应得到以色列人中描的胸和举的右腿为份。因此出埃及记二十九章27节是说当他们成为祭司后应得的份，至于27节所说的「承接圣职」应译为「充满手」，意思当亚伦为祭司后为以色列人献祭，也就是「充满手」。Darby的翻译是「And thou shalt hallow the breast of the waveoffering, and the shoulder of the heave-offering, that hath been waved and heaved up, of the ram of the consecration, of that which is for Aaron and of which is for his sons, And they shall be for Aaron and his sons as an everlasting statute」.

29-30节是说亚伦的大祭司的圣衣，将来要给接续他作大祭司的子孙穿。

二十九章31节指第二只公绵羊剩下未献给神的肉，和筐内剩下未献给神的无酵饼，是给亚伦和他儿子吃的，但要在会幕门口（圣处）吃。因为是圣物外人不可吃。若有一点留到早晨，就要用火烧了。留到早晨就表示是超过量的，剩下的（利八32）。神赐的是丰富的。超过量的不要使他被污染（出十六20）。应该用火烧献给神。

亚伦被膏承接圣职有七天。

每天要献一只公牛为赎罪祭，每天都要用血洁净祭坛，并要用膏抹坛，使坛成至圣。七是完全的数字。每献一次赎罪祭就要洁净一次坛，要洁净七天。坛成为至圣。每天两只一岁的羊羔（原文是公绵羊羔），早晨献一只，黄昏献另一只，代表早晚的敬拜事奉。每只羊羔要同献细面伊法十分之一，与捣成的油一欣四分之一调和（出二十七20）。

细面与油调和这是素祭（利二1），捣成的油：以色列人是用橄榄捣成油，捣是表征十字架，油是代表圣灵，当十字架在我们身上切实作工时，圣灵就充满我们。我们就藉圣灵而发光。细面是表征基督也代表基督这粒麦子死了，就结出许多子粒来（约十二24），这许多子粒经过磨碎（十字架）就成了细面，细面是许多麦子磨成的细粒粉，谁也分不出，那一颗面粉出于那一粒麦子，然后再调上油，就在圣灵里成为一身（林前十二13，在灵里浸成了一个身体），这是献给神的素祭。

伊法十分之一就是一俄梅珥（出十六35），一俄梅珥是以色列人每人每天的饭量（出十六16），十分之一是神要求以色列人奉献的数目。伊法是量固体物质的体积单位。

四分之一的四字在原文意思是成为四，一欣是液体物质体积单位，一欣四分之一意思是将一欣的油（或酒）分成四份，取出一份。四这个字在出二十七章1节中也翻译成坛要四方的。四是被造物的数字。四分之一是被造者应献的最少的数字。根据民数记二十八章11-15节：以色列人同献的量是有规定的。

燔祭同献素祭细面油量酒（奠祭）量

每只公牛伊法3/10 半欣（民15：9）半欣

每只公羊伊法2/10 1/3 欣（民15：6）1/3 欣

每只羊羔伊法1/10 1/4 欣（28：5）1/4 欣

亚伦承接圣职要献祭七天

第一天：献牛为赎罪祭，一只公绵羊为燔祭，另一只公绵羊为平安祭，成为祭司。

第二天：献牛为赎罪祭，早晨献一只公绵羔为燔祭，黄昏献另一只公绵羊为燔祭。

第三天：献牛为赎罪祭，早晨献一只公绵羔为燔祭，黄昏献另一只公绵羊为燔祭。

第四天：献牛为赎罪祭，早晨献一只公绵羔为燔祭，黄昏献另一只公绵羊为燔祭。

第五天：献牛为赎罪祭，早晨献一只公绵羔为燔祭，黄昏献另一只公绵羊为燔祭。

第六天：献牛为赎罪祭，早晨献一只公绵羔为燔祭，黄昏献另一只公绵羊为燔祭。

第七天：献牛为赎罪祭，早晨献一只公绵羔为燔祭，黄昏献另一只公绵羊为燔祭。

第八天：献牛为赎罪祭，利（九1），一只公绵羊为燔祭，一只公山羊为以色列人的赎罪祭，一只一岁牛犊和一只一岁没有残疾的绵羊羔作燔祭，一只公牛、一只公绵羊作平安祭。

（利九1）为着亚伦献上一只公牛价，为赎罪祭，一只公绵羊为以色列人作燔祭，一只公山羊为以色列人的赎罪祭。

43 节神在会幕门口与以色列人相会，会幕因神的荣耀成圣（利九23-24）以色列人就都有欢呼、俯伏。神要作以色列人的神，神要住在他们中间。

第三十章

本章说到金香坛，赎罪银，洗濯盆，圣膏油，香的事，

一、金香坛的作法：

材料：用皂荚木作，用精金包裹。

形状：四方，长一肘，宽一肘，高二肘。

一是神的数字，二是交通或见证的数字，因此，金香坛是神和人交通的表征。

坛有四角，角是表征力量。

坛的四围镶上金牙边，表征冠冕，荣耀。

用皂荚木作两根杠用金包裹。穿在金环内。金香坛放在法柜前的幔子外，对着法柜上的施恩座，每早晨，黄昏，亚伦都要在坛上烧馨香料作的香，收拾灯（点灯）时，要烧这香。

坛上不可奉上异样的香，不可献燔祭，素祭，奠祭。亚伦一年一次要在坛角上，用赎罪祭牲的血，赎罪，这坛在耶和華面前为至圣。

香坛就是烧香的地方：属灵意义，香是表征基督向神的祈祷（代求）启示录八章3 节：「另有一位天使拿着金香炉来站在祭坛旁边，有许多香赐他，要和为圣徒的祈祷一同献在宝座前的金坛上，那香的烟和为圣徒的祈祷，从天使的手中一同升到神的面前。（罗八34，来七25）

主耶稣为基督徒祈求（约十七20、罗八34）。在灵里的祷告（犹二十）。照看神的旨意祷告。主耶稣为彼得祈求（路二十二31-32）。至圣所里的祷告，不是为自己。而是先求他的国和他的义。

二、香的作法：34 节

材料：拿他弗（原文是在灵里说话），施喜列（剥皮的声音，代表十字架），喜利比拿（脂油，丰富）和净乳香，份量相同。加上盐（民十八19 表示神立永远不废的约），净乳香（上升，复活，圣洁）捣得极细调成香，（歌三6，人二11）。捣表征经过十字架的工作，而有的祷告。

这香是为至圣，只能归耶和華。凡作香和这香一样，为要闻香味的，这人要从民中剪除。

三、洗濯盆

材料：铜

形状：盆状有盆座。

放在燔祭坛与会幕之间，盆里盛水，亚伦和儿子在盆内洗手洗脚，免得死亡，他们进会幕或是就近坛前供职给耶和華献火祭的时候，必用水洗濯，免得死亡。铜是表征审判，水洗表征用生命除去（审判）身上污秽。

四、圣膏油

材料：流质没药（意是苦。为死人而用，表征基督的死约十九39）500 舍客勒，香肉桂（正直公义，）250

舍客勒，表征基督的义。菖蒲（直立）250 舍客勒，表征基督复活，靠神的大能复活（罗一4）。桂皮

（屈身、低头）500 舍客勒，表征基督卑微自己成为人的样式。橄榄油（圣灵）一欣，橄榄经过压榨才出油，压榨表征十字架。以上各种材料表征基督成为人，降卑自己，但他又是公义的，经过十字架的苦，死而复活。

每种香料的数量都包含5这个数目（五是负责的数字，太廿五1的十个童女，五个聪明，五个愚拙表征自己负责任），乃是表征基督负责任。四种香料里面，两种表明基督是神，香肉桂和菖蒲。

香肉桂表明基督是神的义，他在地上将神表彰出来。菖蒲表征他靠神的大能从死里后活，以大能显明是神的儿子，这两种是神负责任之数合成500舍客勒，因着基督的十字架而分开，所以只有250舍客勒。表征神离弃主耶稣。流质没药代表基督成为人的受苦，桂皮表示基督降卑为人，因此每样都是500舍客勒，表征基督成为人的责任。

四种香料藉神的灵一欣，「一」是神的数字，神的灵将四种香料联合起来成为圣膏油，表明基督原本是神又成为人。都是圣的。且能使被造之物成圣。

要用这圣膏油抹会幕和法柜，桌子和桌子的一切器具，灯和灯的器具，并香坛，燔祭坛和坛的一切器具，洗濯盆和盆座，要使这些物成圣，好成为至圣。

成圣和至圣：二十九章35-37 节。成圣的意义是归于神，有属于神的地位。至圣在原文是两个圣字，意思是本身就成为圣了。（也有人翻译为圣中之圣）。因此凡挨着的都会成为圣。（出十三1-2，利二十七14，太二十三19）「你要这样照我所吩咐的，同亚伦和他儿子行承接圣职的礼七天，每天要献公牛一只为赎罪祭，你洁净坛的时候，坛就洁净了，且要用膏抹坛，使坛成圣，要洁净七天，使坛成圣「这坛就成为至圣，凡挨着坛的都成为圣。」（出二九35-37）

洁净坛是用血用膏油使坛成圣。七天的洁净和膏油的涂抹坛就成至圣，七是完全的数字。完全的成圣就成为至圣，完全的成圣必需借着血，又藉膏油，而且首先是血的洁净，后才用膏油，血是代表赦罪，神称我们为义这是恩典。这是基督为我们作的，他是赎罪祭。膏油代表圣灵，圣灵是使人成圣（罗十五16）。表示基督徒归于神成圣是圣灵的工作（林前一2），（来十10）。

二十九章21节「你要取点膏油和坛上的血，弹在亚伦和他的衣服上，并他儿子和他儿子的衣服上，他们和他们的衣服就一同成圣」。成圣的过程，先是血的洁净，再是膏油（圣灵）的涂抹（工作），才能使我们成为圣洁。公义是神办事的方法，圣洁是神的性情，罪得赦是按公义。人若不圣洁就不能见神。成圣是在神前的地位，不是行为，罗马书五至八章是说成圣的果子（彼前一15，罗六22，来十二10），果子才是行为。

五、赎罪银（出三十11-16）

1. 赎罪银不是为全体以色列人，只是为20 岁以外的人（出卅14）

2. 20 岁以外的人，是能去打仗的男丁，他们是为神争战的军队。（民一 3），表征刚强者。

3. 以色列人中20 岁以外，能出去打仗被数的，共有六十万三千五百五十人（民一46 出卅26）

4. 每个20 岁以外的人应该奉上半舍客勒银子作为举祭献给神。这银子是为赎他们生命（原文是魂）的赎价，一舍客勒是20 季拉，半舍客勒是10 季拉，就是一比加（卅八26）。

5. 总共银子有：100 他连得并1 千7 百75 舍客勒。其中100 他连得银子，铸造圣所带卯的座（96 个）和幔子柱子举卯的座（4 个），每个银座用一他连得银子。另余的1775 舍客勒银子，作外院6.柱子的

为子，包裹柱顶，并柱子上的杆子（出三十八25）。

二、逾越节羊羔的救赎和赎罪银。

逾越节羊羔是全体以色列家都要吃的，预表得救。

赎罪银只是为以色列人中20岁以外人的。他们是能出去打仗的，20岁以外表示成熟，他们在以色列人中成熟了，但他们还需要向神有特别的救赎，这个救赎是用银子表示，意思是不流血的救赎，同时又说赎生命（魂），因此用银赎罪的救赎和逾越节羊羔流血的救赎是不同的。12节，15节，116节的赎「生命」，原文都是赎「魂」。就不是指得救说的。

魂这个字在旧约，有时用以代表一个人：如创世记四十六章27节说「雅各家来到埃及的共有70人」人字原文是魂。

魂在旧约，很多时候是指心，指思想，感情意志说的（指魂的功能）。

现将诗篇中凡是原文是魂字，中文翻译成心的列于后：

诗篇：五十七1，6；六十二1，5；六十三1，5，8；六十九10；七十二2；八十六4；八十八3；一百零三1，2，22；一百零四1，35；一百零六95，一百零七5，9，18，26；一百十六7；一百一十九20，28，81，129；一百三十五，6；一百三十一5，6；一百二十一2；一百三十八3；一百三十九4；一百四十三5，7；一百四十五21。

这些诗篇中的「心」字，原文都是「魂」字，他们都表示魂中感觉。

八十六4 魂里欢喜（感情）魂仰望你（思想、思念）

一百零六95 魂软弱（感情）一百零七5 魂里发昏（感情）

一百一十九129 魂谨守（意志），六十九10 刻苦我魂（意志）由此可见，赎罪银是指「魂的得救」说的。

一个20岁以外的以色列男子，表征生命成熟，他们编入军队，以色列人争战，虽然他们已从埃及被拯救，但他们的魂生命还是软弱的，还是属肉体的，因此，他们的魂（思想、感情、意志）仍要被拯救，但这个拯救不是赎罪祭流血的拯救，银在旧约是代表「买」的意思（创十七12，13），买的意思就是出代价（太十三44，二十五9）。路加福音二十一19「你们常存忍耐，就必保全魂」，原文保全两字有买的意思，同一个字曾用在使徒行传一18，「这人用他作恶的工价，买了一块田。」

魂的得救是需要我们自己出代价去买的，「常存忍耐」是买（拯救）魂的代价。

因此赎罪银，乃是买魂的代价，赎罪银又是举祭，（出三十13，14，15 礼物原文都是举祭）意思是归向神，我们的魂要得救是归向神，向上（举）仰望神，信靠神，只有神能拯救我们的魂。归向神就是出代价，这就是赎罪银的预表。

赎罪银是表征「魂的得救」。

赎罪银的「赎罪」两字和赎罪祭的「赎罪」两字还有不同。

赎罪祭的赎罪两字在希伯来原文是赎（遮盖）和罪（犯罪）两字合用。但赎罪银只有赎字而没有罪字，因此可以翻译成赎银（遮盖银），或赎价，遮盖的意思就是我们的思想，感情，意志被保护（cover）。

利未记四章中的赎罪祭，希伯来原文是只有罪字，意思是犯罪的祭，当祭物被宰之前，犯罪的人把手按在祭物头上，犯罪的人就与祭物联合，祭物就犯罪了，所以称为犯罪牲。因此赎罪祭照原文应翻译

为有罪的祭。

但在出埃及记三章10节用的「赎罪牲的血」，原文「赎罪」是用的两个字，「遮盖」与「罪」。20岁以外的男丁，是表征在神面前肯出代价的人，应该包括所有愿出代价的人，不分男女，这是属灵的意义。

赎罪银，最后用来作圣所（会幕）中的100个银座，每个银座重一他连得（30公斤）。银座的功用，一是支持圣所，二是使圣所和地分别。

这表示，所有生命成熟的人，他们出的代价将在圣所中作支持的功用和使圣所和地分别的功用。没有他们的代价会幕就不能稳固，神的居所将受影响。

赎罪银同时又作外院铜柱上的为子，用以挂上帷子和门帘把外院分别出来，同时又作为铜柱的银顶，保护铜柱，再用以作杆子，联系所有的铜柱使他们稳固。

马太福音十一章12节「从施洗约翰的时候到如今，天国是努力进入的，努力的人就得了，努力两字在希腊原文是「强暴」的人，对自己「强暴」的人是肯出代价的人，正是这些人成了银座，银杆，银为及银柱顶。

维护了会幕的稳固和与外界的分别。

第三十一章

本章说到两件事，一是建造会幕，二是守安息日，

一、神拣选犹大支派户珥的孙子，乌利的儿子，比撒列制造会幕的一切工作，又分派但支派中亚希撒抹的儿子亚何利亚伯与他同工，以及凡心里有智慧的，能作神所吩咐的。比撒列名字的意思是在神的荫下。他的祖父户珥被神纪念（士十七12，二十四14），比撒列是神提名召他，而神的灵也充满他。一个事奉神，建造教会的人必需是神所提名召的，而不是自告奋勇的。只有神提名召他的人，神的灵才会充满他。

比撒列是有智慧（wise）、聪明（分辨能力，to separate）、知识（knowledge），能作各样工。

但支派的亚何利亚伯同他一起，亚何利亚伯名字的意思是帐棚的父亲，也说明他能织帐棚。

以色列人中还有些人是神更使他们有智慧的，能作神一切所吩咐的。凡是能遵行神吩咐的人在建造会幕的事上。一定按「照山上指示你的样式」（士二十五40），山上代表天上，神指示代表出于神的。是神吩咐的。

不是由于人（加拉太一1），不是某传道人，某宗教组织某差会所派，也不是自告奋勇。否则就不是建造基督的身体而是建造一个人的组织，宗教团体。

二、要以色列人守安息日。守安息日是属神子民的证据，守安息日是证明他们是耶和华使他们成圣（归于神），藉此可以和外那人分别出来。安息日是神与以色列人之间永远的约，永远的证据。

凡不守安息日的人要治死（民十五35-36）。在新约，安息日是指魂里的安息，主耶稣是安息日的主。

「安息日行善事是可以的」（太十二12），在新约安息日可以作工，基督徒不应守安息日。

从出埃及记二十五章到31章，都是神对摩西说的话，这些话是包括会幕的建造，祭司的职任，祭司的事奉，点灯（出二十七20），常摆陈设饼（出二十七20），以色列人献祭。

三十一章18节是说「耶和华在西乃山和摩西说完了话」，就把两块法版交给摩西，是神用指头写的石版。

这节圣经表示神以上的话已完了。两块石版是写的十条诫命，每块五条，交给摩西带给以色列人。神说的话完了，现在是以色列人应该信服神，顺服神的时候了。神的话是对以色列人是否听从的试验。

第三十二章

出埃及记二十四章15节至18节，摩西上山，耶和华的荣耀停于西乃山，云彩遮盖山六天，第七天他从云中召摩西，摩西进入云中上山，在山中四十昼夜。

四十这个数字是试验的数字，摩西在旷野牧羊40年，以色列人探迦南地四十天，主耶稣受魔鬼的试探四十天，四十是四乘以十，四是被造的数字，十是人的完全的数字（太二十五1，十个童女），人有十个手指。十又有少的意思（创二十四55，启二10）表示被造（人）不多的，又完全的一段日子，因此四十代表试验的数字（日子）。

摩西在西乃山上40天既是试验摩西，也是试验以色列人。

摩西40天在西乃山上，神把出埃及记25章至31章的话告诉摩西。摩西四十天之内，不吃不喝，摩西受试验（申九9）。

以色列人在山下四十天，又吃又喝，等不到40天，他们犯了大罪，造了一个金牛犊，以色列人在试验面前失败了。

我们对神必需有信，信一定要受试炼，受试炼一定要忍耐（来六12，十36）。

一、摩西不是延迟，摩西对以色列的长老说：「你们在这里等，等到我们再回来」（出二十四14），以色列人必须等候到摩西下山。但他们不能等，这里有一层属无的意思，山是代表天，摩西上山，代表主耶稣升天，主耶稣在天上圣所，坐在至高者的右边，我们在山下要听从主耶稣的吩咐等候他回来（约十四1-4，路十二35-40）

二、以色列人对亚伦说「起来！我们作神（原文无像字），这个神字在原文是Elohim，是至高者的意思。

他们称他们手中所作的牛犊为耶和华（5节），因此他们不是换了外邦神，而是为神作了像。违背了十条诫命中的第二条（出二十四，23）当摩西把十条诫命和其他的律法传达给以色列人后，他们都说「耶和华所吩咐的，我们都必遵行（作）」（出二十四7）。因此作金牛犊乃是「明知故犯」。

三、亚伦是和摩西同工，「摩西以亚伦当口，亚伦以摩西当作神」（出四16）。摩西上西乃山曾吩咐：「有亚伦，户珥与你们同在，凡有争讼的，都可以就近他们去」。摩西既吩咐百姓等候，又要亚伦、户珥带领百姓。亚伦应该以摩西当作神，听摩西的话，一面要专心等候，另一面要管理，带领百姓。

四、25节「摩西见百姓放肆，（亚伦纵容他们使他们在仇敌中间被讥刺）」，放肆和纵容在原文是同一个字，意思是「没有遮盖」，「没有遮盖」就是自己出头，不顺服。

摩西应该代替神作头，亚伦应该顺服摩西代表的头，但亚伦自己出头了，他要百姓去摘下你们妻子、儿女百上的金环拿来给亚伦。

五、亚伦就铸了一只牛犊，铸字原文和一节的「作」神像的作是一个字，应该译成「作」字，作了一只牛犊，由于24节亚伦对摩西说「我把金环扔在火中，这牛犊便出来了」，因为先经过火，翻译的人就把作字译成铸字。造牛犊的过程首先把百姓耳上的金环交给亚伦，亚伦必须放在火中融成一团，或者先作牛犊的模型，再将融成团的金浇铸而成，但根据4节，用雕刻的器具作成，很可能用融成团的金来雕刻而成，另外根据24节亚伦说，将金环扔在火中，这牛犊便出来了，很可能是撒但（仇敌）的手加入，出现了一个牛犊的雏形，以色列人再用雕刻的器具作成。使徒行传七章41节，司提反说「欢喜自己手中的工作」。看来以色列人真正动了手作偶像。

出埃及记二十章4节「不可为自己雕刻偶像，也不可作什为形象，仿佛上天、下地和地底下，水中的百物」，在原文「雕刻」两字是「作」（Do），「偶像」两字是「雕刻」，凡是为自己作来敬拜的都叫偶像。

神一定要追讨作偶像和拜偶像的罪。自父及子，直到三四代。

六、以色列人说「这是领你出埃及的神」，意思是他们没有换神，但为神作了一个牛犊的像。他们实质上是违反了诫命的前四条，连安息日都改了。

- 1.作偶像的源头是「不凭信心，只凭眼见」，今天许多基督徒，许多基督徒团体的事奉多是这种事奉，信心生活是要出代价的，是要忍耐的（雅一3）、顺服的。
- 2.偶像的材料出自妆饰（耳环）。妆饰是美化自己，肉体的妆饰是发自魂（思想、感情、意志），妆饰本身就是偶像，牛犊的出来，不过把肉体的妆饰换成了宗教的妆饰，从敬拜耳环转而敬拜金牛犊。本来这些金耳环应献给神，用以造会幕。
- 3.偶像的制造者是宗教领袖，凡是宗教领袖所制造的偶像，百姓都跟着去拜，还以为是敬拜神，其实是事奉人的智慧产物，人的恩赐的产物。以色列百姓是要亚伦为他们作「神」，他们并没有要亚伦作「牛犊」。因此基督徒不能盲目地跟宗教领袖走，要审查他们作的是否合乎「圣经的纯正话语规模」（提前六3，提后一13），还要看这些宗教领袖的言行、生活是否敬虔圣洁，亚伦的右耳垂、右手姆指、右脚姆指是需要血洁净的。（出二十九20），使亚伦这个宗教领袖能听神的话，顺服神，使亚伦的手的工作、脚的行走完全顺服神的旨意。
- 4.在牛犊（偶像）的面前，亚伦带领百姓，筑坛、献燔祭和平安祭，守节（这里作的和出二十四4-5节作的一样）。说明只保存外面的宗教仪式，而所敬拜的对象已经改变了，虽然名称也叫耶和华（三十二5）。因此宗教仪式可以照搬，而灵里真实的事奉已荡然无存了。外面的仪式不重要，灵里的敬拜才重要（约四21-24）
- 5.吃喝，起来玩耍（出三十二6）

出埃及记二十四章1节他们只是在神面前吃喝没有玩耍，玩耍原文的意思是嬉笑，敬拜神是不带嬉笑的，嬉笑是放松自己，没有约束，不敬畏神。今天在基督徒的聚会中已掺入许多嬉笑的弦律、音乐，使人又跳、又叫、激动魂的势力，又拉手，又拍手。把敬拜变成了娱乐、跳舞（19节）。

因此以色列百姓已经败坏了（出三十二7）

6.处理宗教领袖所造的偶像。

用火焚烧，人代表审判，藉人首先把偶像熔化成无结构的东西，使偶像失去荣耀、光泽、形象。失去

美丽的模样。

磨成粉：凡是成为偶像的材料，不能再用作事奉神的材料，必需磨成粉使彼此之间不再有任何联结，由于磨得极细，所以可以撒在水面上（没有说撒在水中），撒在水面上的目的是要以色列人喝。

审判以色列人拜偶像的办法是要他们喝偶像，然后偶像在他们腹中成了污秽的物，随同粪便排出，使他们污秽他们自己的偶像。

喝金粉，难喝，这是自食恶果，到肚腹不能吸收，全部成为脏物排出。火烧、磨成粉是审判偶像，喝偶像是审判以色列人。凡是基督徒自己造的偶像，最后必须承担痛苦（灵魂体的痛苦）的后果。把对偶像的崇拜和爱变成恨恶，最后才会弃绝偶像。这是神的拯救。

7. 审判拜偶像的人

26 节摩西站在营门中说「凡属耶和华的。都要到我这里来」于是利未的子孙都到他那里聚集，他对他们说「耶和华以色列的神这样说『你们各人把刀挎在腰间在营中往来，从这门到那门，各人杀他的弟兄，与同伴并邻舍』利未的子孙照摩西的话行了，那一天百姓中被杀的约有三千。摩西说，今天你们要自洁，归耶和華為圣（原文无为圣两字），各人攻击他的儿子和弟兄，使耶和华赐福给你们」。

利未子孙，自愿顺服神的话，起来对付那些拜偶像的人，他们也可能曾拜过金牛犊，可是现在自我分别出来，自洁（认罪），各人攻击他的儿子和弟兄，（表示攻击自己最亲的人），申命记三十三章9节，论到利未说「他论自己的父母说，我未曾看见，他也不承认弟兄，也不承认自己的儿女，这是因利未人遵行你的话，谨守你的约」。意思是说利未人肯对付自己最亲的人。这表示最亲的人就是基督徒的「肉体、自己、邪情私欲」。我们必须把他们杀死。

利未人是听神话的得胜者，从那时起他们就取代以色列人作祭司的体系。（出二十九章，申三十三8-10）今天神要在教会中作的工作乃是用「水和道」将教会洗净，不是分裂乃是洗净，不愿被洗净的人带金牛犊，带己和肉体走另外的路。

七、摩西在神的全家尽忠（来三2）

摩西是敬畏神的人，他从青年时代就爱上了以色列人，所以他用肉体的办法打死一个埃及人，又用肉体劝阻两位以色列人。他失败了，又逃到旷野放羊40年，岂知他近80岁神呼召他去见法老，要领以色列人出埃及到旷野事奉神，他经过很长日子开始认识神的心意就是要拯救亚伯拉罕的后裔，他也清楚神和亚伯拉罕立的约是永远的约，因此他忠心去完成神的旨意。现在以色列人作了金牛犊，得罪神，他岂能让神灭绝以色列人而让他的后裔成为大国？因此他在神的全家尽忠，在神的面前为以色列人恳求。

10 节「我要向他发烈怒」，烈字在原文是热的意思，中文译成烈（Hot）。

12 节「求转意」原文是回转。后悔原文是温（Warm）。

神的怒气从热到温（缓和）而不是后悔。

摩西的祷告恳求：

1. 以色列人是神用大能大力从埃及领出来的；这是摸到神拯救以色列人的旨意。

2. 为什么让埃及人议论说「他领他们去是要降祸与他们，把他们杀在山中，将他们从地上除灭」。这是摸到神对以色列人的爱，和神作事不给仇敌留地步。

3. 求你纪念你的仆人亚伯拉罕，以撒、以色列，你曾指自己起誓说「我心使你们的后裔象天上的星那样

多，并且我所应许的这全地，必给你们的后裔，他们要永远承受为业，这是摸到神用誓言立的永约，这摸到神的信实，神的公义。

于是耶和華後悔（溫），不把所说的祸降与他的百姓。神听了摩西的祷告。摩西的祷告摸神的心意，我们要学作一个摸神心意祷告的人。好使神的旨意行在地上如同行在天上。

八、摩西便发烈怒，把两块版扔在山下摔碎了。

山上神写十条诫命在两块版上，山下把神的诫命破坏了，这件事告诉我们「凡有血气的，没有一个因行律法能在神面前称义，因为律法本是叫人知罪」。（罗三20），两块版摔碎，表明人破坏了律法，人不能遵行律法。

九、摩西上耶和華那里去，求神赦免他们的罪，否则求神从册上把摩西抹去（原文没有「名」字），意思是摩西愿意为以色列人担罪，就如保罗在罗马书九章3节说「为我弟兄，我骨肉之亲，就是自己被咒诅，与基督分离，我也愿意」，这是何等的「爱」，这就是基督舍命的爱，「一人替众人死」，使救恩临到众人（约十一50），耶和華说「现在你去领这百姓，往我所告诉你的地方去，我的使者必在你前面引路」，这表明神已听摩西的祷告，赦免了他们。使者应该指主耶稣，（尚未降生的基督，三一神的第二位）所以英文钦定本和Darby的翻译，使者第二个字母是大写的。

主耶稣当时是作为神的使者，所以他有赦罪的权柄（出二十三20-23）。

第三十三章

讨他们的罪，「只是到我追讨的日子，我心追讨他们的罪」（三十三34）。

神就命令摩西领以色列人进他起誓应许亚伯拉罕、以撒、雅各的地，那是迦南地六族人的地。那也是流奶与蜜之地，三十三章3节神说「我自己不同你们上去，因为你们是硬颈项的百姓，恐怕我在路上把你们灭绝」。神乃是差遣使者在以色列人前面引路进入迦南地。神命令以色列人要把身上的妆饰摘下来，以色列人的妆饰将成为他们的偶像，所以「以色列人从何烈山以后，就把身上的妆饰摘得干净」（三十三6）。

帐棚又称为「会幕」，并不在以色列人住地（营）中，而是和以色列管分开的（分别）。当摩西出营到会幕去，百姓就站在自己帐棚的门口，望摩西进帐幕，当摩西进了会幕，云柱就降下来立在会幕门前（院内），这时百姓就在自己帐棚门口下拜，云柱是神同在的见证。

云柱降下来，耶和華便与摩西面对面说话，好象人与朋友（原文可译为同伴、彼此、相互），当摩西离开会幕转到营里去，嫩的儿子约书亚，不离开会幕。

一、亚伯拉罕是神的朋友（代下二十七，赛四十一8，雅二23）。

朋友两字在原文和出埃及记三十三章11节的朋友两字是不同的。亚伯拉罕是神的朋友重点是表示爱、友谊。而摩西和神之间是同伴关系，意思是神的工作摩西有份。换句话摩西是站在神一起，神工作。摩西是站在神这边为以色列人代祷，既要满足神公义的要求（愿从册上被涂抹），又要神的恩慈和怜悯转到以色列人。因此摩西是预表耶稣。

1.神的名和摩西的名，神对摩西说「并且我按你的名认识你」（17节），原文只有两个字，一个是名，一个是认识（动词），这句话可以译成「认识你的名」。名字是一个人的代表，也是一个辨认人的根

据，摩西两个字在原文是「挪开」(remove)的意思，中文翻译为「拉出来」(二10)，神把摩西从法老的手中挪出来，从埃及挪出来，从摩西的肉体中挪出来，是神一步步地救了摩西，因此神认识摩西的名，是神对摩西的拯救，摩西的名，灵意是神的拯救。至于神的名「耶和華」神说我要显我一切的恩慈，在你面前经过，宣告我的名，我要恩待谁就恩待谁，要怜悯谁就怜悯谁(三十三19)。

「耶和華，耶和華，是有怜悯有恩典的神，不轻易发怒，并有丰盛的慈爱和诚实，千万人存留慈爱，赦免罪孽、过犯和罪恶，万不以有罪约为无罪，必追讨他的罪自父及子，直到三四代」(出三十四6-7)。耶和華是神的名，意思是「我是」。当神宣告他的名耶和華，意思是「我是恩慈和诚实，我是为千万人存留慈爱，赦免罪孽、过犯和罪恶，万不以有罪约为无罪，必追讨他的罪，自父及子，直到三四代。」神的名表明「神是爱」，也表明神是「公义的神」。

1. 神的使者和神亲自同去：

出二十三30，「看哪！我差遣使者在你面前，在路上保护你。领你到我所预备的地方去，他是奉我名来的，你们要在他面前谨慎，听从他的话，不可惹他，因为他必不赦免你们的过犯」。

这里的使者是三一神的第二位，就是没有降世为人的耶稣。

出三十三2「我要差遣使者在你前面」Darby 翻译为「I will send an angel before you」出三十三14「耶和華说，我心亲自和你同去」。出三十三15「你若不亲自和我同去。」

以上四处经文中的「面前」，「前面」和「亲自」在原文都是相同的文字，就是「面」字Darby 翻译为「My presence shall go」，「我的同在将去。」

耶和華的使者同去，就是耶和華的「面」同去。约翰福音十四章8节，腓力说「求主将父显给我们看，我们就知足了」。耶稣对他说「腓力，我与你们同在这样长久，你还不认识我吗？人看见了我，就是看见了父，你怎能说将父显给我们看呢？我在父里面，父在我里面，你不信吗？」神是灵，拜他的当角灵和真拜他(约四23 原文)

神是灵，所以是人不能用肉眼看见的，我们的肉眼只能看见神的荣耀(出二十四17，耶和華的荣耀在山顶上，在以色列人眼前，形状如烈火)。

四、摩西要求神显出他的荣耀给摩西看，神的荣耀在人看来就是审判的烈火。因为人不能见神的面，因为人见神的面不能存活。因此必须将摩西放在盘石穴中。盘石穴，表明盘石已裂开预表基督的十字架，只有靠十字架，我们才能进入至圣所，进到神的面前，不是用肉眼，乃是用灵，「所以我们只管坦然无惧地来到施恩的宝座前，为要得怜悯，蒙恩惠，作随时的帮助」。(来四16)

摩西是在旧约的人，他的肉眼只能见到神的背(原文是后面)，他不能见神的面，当摩西在盘石穴中，神遮掩他，等神走过了，他从盘石穴中可以看到神离去后的情形。

第三十四章

第三十四章是以色列人犯罪以后，经过神的审判，神再向他们重申律法的要求，可以看成是以色列人犯罪后的恢复。

1节到4节是神吩咐摩西凿出两块石板，和先前摩西摔碎的那板一样。明日摩西要上西乃山，西乃山要分别出来，任何人不能和摩西一同上去，遍山不可有人，山根也不可叫羊群、牛群吃草。摩西第二次

在西乃山40昼夜，把以色列人破坏了的神的约重新恢复。

5 节到9 节神在摩西面前宣告耶和华的名：

1.耶和华是有怜悯有恩典的神，不轻易发怒，并有丰盛的慈爱和诚实，为千万人存留慈爱。

2.赦免（原文是担当，和出廿三21 节的赦免是同一字）罪孽，过犯和罪恶，罪恶这个字包括人的罪性和罪的行为。过犯这个字是人有了罪的行为就违背神的吩咐。罪孽这个字是表示人违背了神的话犯罪后，在神面前失去交通的情形。诗篇三十二篇5节，我说「我要向耶和华承认我的过犯」（我违背了神的吩咐而犯罪），你就赦免我的罪（罪的行为）恶」（罪恶就是罪孽这个字，在神面前失去交通的情形，得以重新恢复）。

但以理书九章24 节，止住罪过（原文是过犯），除尽罪恶（原文是罪行），赎尽罪孽（原文是罪孽），止住是停止的意思，除尽是封闭的意思，赎尽是涂抹的意思。此节表明神为以色列人已经定了七十个七，在七十个七中要止住他们违背神吩咐的行为，封闭他们的罪行，涂抹他们在神前失去的正常交通情形。在出三十四7节，是神因为有慈爱，能担当人的罪孽、过犯和罪恶。

3.摩西急忙伏地下拜，求神不要离弃百姓（求神同行），承认百姓的罪（硬颈项），求神赦免以色列人在神面前犯的罪行同失去正常交通的情形。仍然以他们为神的产业。

10 节到28 节，是神重申出20 章十条诫的前四条和出二十三章12 节到19 节的话。其内容主要是说到神的典章（怎样对神），并且神和以色列人用这些话立约，其中特别增加的是：

4.不可和迦南地居民通婚

5.不可为自己铸造神

6.不可行邪淫，祭祀外邦神

29 节到35 节，是摩西的面皮发光，面皮原文意思是裸露的脸。

摩西的脸因神的同在而发光，这个光是摩西自己看不到的，而是以色列人能见到，以色列人怕光所以怕挨近摩西，因摩西的光会显露出以色列人的罪。（太五16，约三19-21 摩西脸上的光是会渐渐退去的，因为那是旧约职事的荣光不能与新约相比（林后三7-11）

摩西脸上的帕子，是遮住神的荣光的，直到以色列人归向基督。才能蒙光照（看见神的荣光）。（林后三12-16）

第三十五章

本章1-3 节仍是继续出三十四章，神吩咐摩西守圣安息日。

4 到29 节是吩咐以色列人向神献礼物。

21 节的心里受感动和甘心乐意的，甘心原文是灵，表示不但心里受感动而灵里也乐意。建造会幕（基督的身体）应该是所有基督徒的负担，26 节心里受感的妇女，受感原文是负担。

30 节到35 节是神题名召比撒列，亚何利亚伯。

第三十六章

1 节到7 节，除了比撒列、亚何利亚伯，凡神赐他心里有智慧的而且受感（有负担）都一同召来为神

作工，包括妇女（出三十五25-26）由于神的感动，建会幕的材料，富富有余，并且要拦住百姓不再拿礼物来。8节到19节是件帐幕及罩棚。

20 节到 34 节是件帐幕的竖板和银座。

35 节到38 节是作隔开圣所及至圣所的幔子和四根柱，和会幕的门帘，以及挂门帘约五根柱子。

第三十七章

本章是作帐幕里的器具，包括约柜、施恩座、陈设饼的桌子、金灯台、金香坛和作圣膏油及馨香的净香。

第三十八章

本章是件燔祭坛，洗濯盆，及外院的帷子，柱子。

21 节这是法柜的帐幕中利未人所用对象的总数，因为帐幕中的一切器具将由利未人保管（民数记三11-37）。

以他玛是亚伦的儿子。24 节到31 节说到金，银、铜的总量，和用来作那些器具。

金：29 他连得并730 舍客勒。

银：100 他连得并1775 舍客勒。

铜：70 他连得并2400 舍客勒。

第三十九章

1 节到31 节是件亚伦的圣衣、以弗得、胸牌、内袍、外袍、冠冕、圣冠。

32 节到43 节是帐幕一切的工都作成了，摩西为以色列人祝福。

第四十章

神吩咐摩西，正月初一日（第二年正月初一日）要立起帐幕，把所有器具放进帐幕，用膏油抹所有的器具使成圣。

亚伦和他儿子要用水洗身，穿上圣衣，受膏成圣，永远当祭司的职任。

34 节当摩西遵神的吩咐完工后，云彩遮盖会幕，耶和华的荣光充满了帐幕摩西不能进去。

帐幕是神的居所，是神和以色列人同在的证明，云彩是以色列人行动的引导，云彩收上去以色列人就起行，云彩不收上去，以色列人就住营。

基督徒不但有神住在我们中间，我们还应清楚神的引导。